

積水化学北海道株式会社

建築営業部 〒 001-0014 北海道札幌市北区北14条西4-2-1(ハーモネートビル)
☎ 011(737)6330

東日本セキスイ商事株式会社

東京営業所 〒 105-0014 東京都港区芝2-13-4(住友不動産芝ビル4号館)
☎ 03(6400)0920

神奈川営業所 〒 231-0013 神奈川県横浜市中区住吉町6-68-1(横浜関内地所ビル)
☎ 045(680)4848

関東営業所 〒 330-0854 埼玉県さいたま市大宮区桜木町4-333-13(大同生命さいたま大宮ビル)
☎ 048(650)2015

東関東営業所 〒 277-0842 千葉県柏市末広町5-19(第12関口ビル)
☎ 04(7142)3035

新潟営業所 〒 940-2127 新潟県長岡市新産2-2-6
☎ 0258(46)7311

甲信営業所 〒 390-1104 長野県東筑摩郡朝日村古見3623
☎ 0263(99)5110

東北営業所 〒 980-0021 宮城県仙台市青葉区中央4-6-1(SS30)
☎ 022(745)5290

中部セキスイ商事株式会社

設備システム営業所 〒 486-0804 愛知県春日井市鷹来町字下東光坊4516
☎ 0568(56)3111

西日本セキスイ商事株式会社

設備システム営業所 〒 530-0047 大阪府大阪市北区西天満2-4-4(堂島関電ビル)
☎ 06(6365)5064

広島営業所 〒 730-0017 広島県広島市中区鉄砲町7-18(東芝フコク生命ビル)
☎ 082(553)5121

山口営業所 〒 746-0022 山口県周南市野村3-18-21
☎ 0834(64)2211

四国営業所 〒 761-0301 香川県高松市林町1509
☎ 087(868)3805

山陰営業所 〒 680-0911 鳥取県鳥取市千代水3-51
☎ 0857(28)1231

九州セキスイ商事インフラテック株式会社

福岡支店 ライフライン営業所 〒 812-0033 福岡県福岡市博多区大博町1-2
☎ 092(271)0284

北九州営業所 〒 803-0801 福岡県北九州市小倉北区西港町91-19
☎ 093(592)3232

熊本支店 ライフライン営業所 〒 862-0976 熊本市中央区九品寺5-7-29
☎ 096(372)4707

大分営業所 〒 870-0905 大分県大分市向原西2-7-44
☎ 097(558)2165

宮崎営業所 〒 880-0841 宮崎県宮崎市吉村町久保田甲922-1
☎ 0985(24)5340

鹿児島支店 ライフライン営業所 〒 891-0123 鹿児島県鹿児島市卸本町8-22
☎ 099(260)2838

●お問い合わせは上記各営業所へ

*印刷のため製品の色調は実物とは異なる場合があります。
*改良のため予告なく仕様変更する場合があります。

不許転載

1993年 8月 初 版
2024年 10月 改訂33版-4刷

エスロン LPシリーズ
総合カタログ

積水化学工業株式会社
建築システム事業部

ツールコード

No.05670

2024. 10. 2TH TX

SEKISUI

2023.5 改訂33版

塩ビライニング鋼管はリサイクルできます。



■硬質塩化ビニルライニング鋼管

エスロン[®] LP Series

水道用硬質塩化ビニルライニング鋼管・継手

エスロンLP直管
エスロコートLX継手

建築排水用硬質塩化ビニルライニング鋼管

エスロンDVLP直管

水道用耐熱性硬質塩化ビニルライニング鋼管・継手

エスロンHTLP直管
エスロンUX継手

エスロン[®]LP Series

鋼管の強度と硬質塩化ビニル管の耐食性を兼ね備えたライニング鋼管。
信頼の品質でビル等の給水管、揚水管、空調配管で実績があります。



P1 **エスロン[®]LP直管**
水道用硬質塩化ビニルライニング鋼管
JWWA K 116(日本水道協会規格品)

水配管用亜鉛メッキ鋼管に硬質塩化ビニル樹脂をライニングした水道用パイプです。
鋼管の機械的強度と、硬質塩化ビニル管の優れた耐食性を兼ね備えており、給水管や空調(冷却水管)でご採用いただいております。



ハーフカット品新登場!
P10 **エスロン[®]DVLP直管**
建築排水用硬質塩化ビニルライニング鋼管
WSP 042(日本水道鋼管協会規格品)

鋼管内面に硬質ポリ塩化ビニル管をライニングした排水用ライニング鋼管です。
管内面の硬質塩化ビニル管により、スライムの付着による流量性能低下の不安を解消。建築設備配管としてご採用いただいております。



P12 **エスロン[®]HTLP直管**
水道用耐熱性硬質塩化ビニルライニング鋼管
JWWA K 140(日本水道協会規格品)※15A~50A

鋼管の内側に耐熱性硬質塩化ビニル管を耐熱接着剤でライニングした複合管で、給湯・冷温水管としてご使用いただけます。

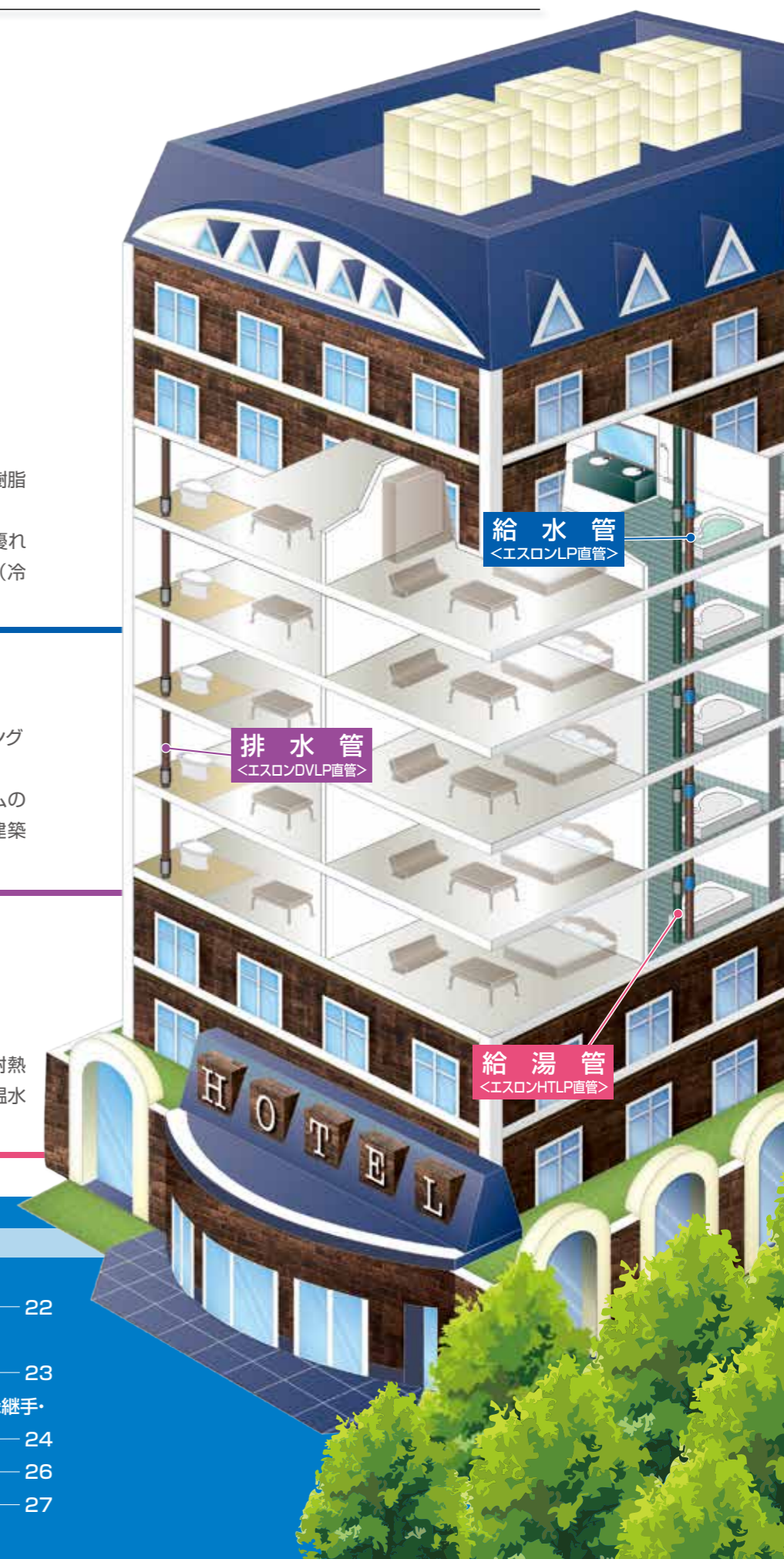

INDEX

●エスロンLPの特長と用途	1	●エスロンHTLP直管の規格	13	●エスロンHTLPの摩擦損失について	22
●エスロンLP直管の規格	2	●エスロンUX継手の構造と規格	14	●エスロン エスロコート継手シリーズの性能/ HTLP・UX継手の品質・性能	23
●エスロン エスロコートLX継手・LX絶縁継手の特長と構造	3	●エスロンUX絶縁継手の構造と規格	18	●エスロンLP・HTLP・エスロコートLX継手・LX絶縁継手・ UX継手・UX絶縁継手の標準施工	24
●エスロン エスロコートLX継手の規格	4	●エスロンLP直管・DVLP直管・HTLP直管の 施工上の注意事項	19	●エスロンLPの標準納まり例	26
●エスロン エスロコートLX絶縁継手の規格	8	●エスロン エスロコート継手シリーズ、HTLPシリーズの 施工上の注意事項	20	●エスロンHTLPの給水栓・弁類との接続法	27
●エスロンDVLPの特長・用途と直管の規格	10	●エスロンLPの摩擦損失について	21		
●エスロンDVLP直管ハーフカット品の特長	11				
●エスロンHTLPの特長と用途	12				

エスロンLP

エスロンLPの特長

- 1 衛生的なパイプです。**
衛生的にすぐれ、水質に悪影響をおよぼさない、多くの実績が証明する衛生的なパイプです。
- 2 衝撃や温度変化につよい。**
外部からのいろいろな荷重に対して鋼管の強さを発揮します。また内部のライニング層は、硬質塩化ビニルですから、高度の粘弾性を保っているため、衝撃や温度変化による亀裂、破損の心配がありません。
- 3 耐食性にすぐれています。**
内面はエスロンパイプと同質の硬質塩化ビニル管ですから、エスロンパイプと全く同様のすぐれた耐食性をもっています。
- 4 スケールが付着しにくい。**
内面の表面状態は非常に平滑です。したがって摩擦抵抗が小さく、スケールの付着もほとんどありません。
- 5 管材は均一。剥離の心配もありません。**
ライニングされている塩ビ管は、肉厚および材質が均一で、また樹脂間の結合力も大きく、ピンホールやクラックはありません。また、接着剤によって完全にライニングしているため剥離の心配もありません。

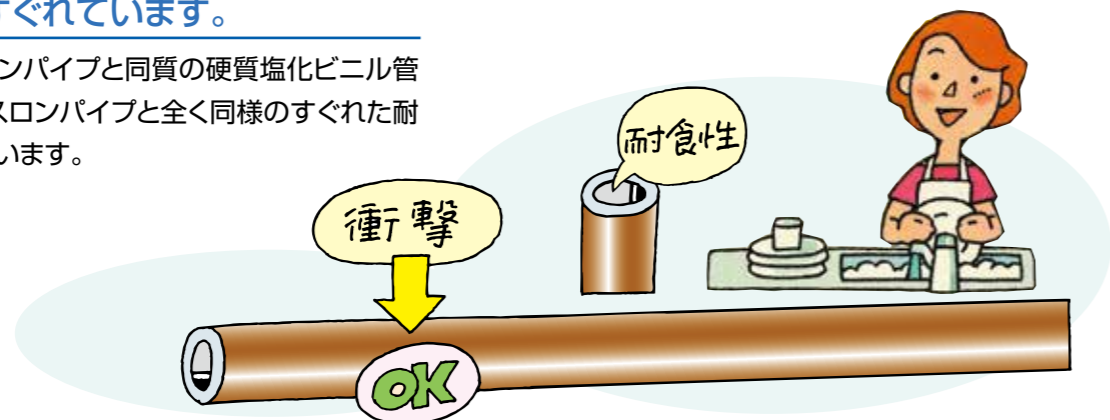

エスロンLPの用途

鋼管の機械的強度と、硬質塩化ビニル管のもつ比類のない耐食性をかねそなえたエスロンLPは、あらゆる分野で使われています。とくに次のような用途で威力を発揮します。

1 上水道

亜鉛メッキ鋼管や、鋳鉄管のように、白濁水や赤水に悩まされることはありません。浄水場内の配管、道路下埋設などで威力を発揮します。



2 建物関係

中・高層ビルの揚水管、給水管や空調(冷却水)管に、多くの実績があります。

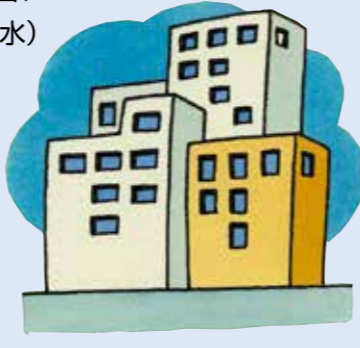

エスロンLP直管

エスロンLP直管の規格 (使用液温度範囲-5℃~+40℃)

配管用炭素鋼鋼管 (JIS G 3452)の黒管またはJIS G 3442に規定される水配管用亜鉛メッキ鋼管に硬質塩化ビニル樹脂 (JIS K 6742の品質に準拠) をライニングしたもので、水道用パイプです。



硬質塩化ビニルライニング鋼管エスロンLPは、外面仕様により下表に示した記号を用いて区分されています。

種類	記号	管の色	備考
水道用硬質塩化ビニルライニング鋼管	SGP-VA	茶	JIS G 3452(配管用炭素鋼鋼管)の黒管を原管とします。
水道用硬質塩化ビニルライニング鋼管	SGP-VB	メッキ	JIS G 3442に規定される水配管用亜鉛メッキ鋼管を原管とします。

JWWA K 116(日本水道協会)規格品

国土交通省「公共建築工事標準仕様書」適合

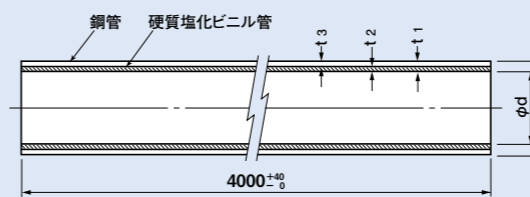

単位: mm

品番	呼び径 A	ライニング鋼管	塩ビ管肉厚 t ₂	鋼管肉厚 t ₃	参考質量 (kg/本)
SGP-VA SGP-VB					
LPB154 LPW154	15	21.7 13.1 4.3	1.5±0.2	2.8	5.60
LPB204 LPW204	20	27.2 18.6 4.3	1.5±0.2	2.8	7.28
LPB254 LPW254	25	34.0 24.6 4.7	1.5±0.2	3.2	10.44
LPB324 LPW324	32	42.7 32.7 5.0	1.5±0.2	3.5	14.44
LPB404 LPW404	40	48.6 38.6 5.0	1.5±0.2	3.5	16.64
LPB504 LPW504	50	60.5 49.9 5.3	1.5±0.2	3.8	22.64
LPB654 LPW654	65	76.3 64.9 5.7	1.5±0.2	4.2	31.68
LPB804 LPW804	80	89.1 76.7 6.2	2.0±0.2	4.2	38.00
LPB1H4 LPW1H4	100	114.3 101.3 6.5	2.0±0.2	4.5	52.40
LPB1Q4 LPW1Q4	125	139.8 126.8 6.5	2.0±0.2	4.5	64.80
LPB1F4 LPW1F4	150	165.2 150.2 7.0	2.0±0.2	5.0	86.00

備考: 1. ライニング鋼管の肉厚は、鋼管の肉厚と塩ビ管の肉厚を加算したものです。
2. 質量は鋼管の比重を7.85、塩ビ管の比重を1.43として算出した参考質量で規格の一部ではありません。

硬質塩化ビニルライニング鋼管のリサイクルについて

この度、硬質塩化ビニルライニング鋼管はリサイクル技術が確立されている建設副産物として、平成15年度版「建設工事における建設副産物管理マニュアル・同解説」(国土交通省大臣官房官庁営繕部建築営繕技術管理室監修)に掲載されました。

- 「エスロンLPシリーズ カタログ」に掲載されているエスロンLP管・エスロンDVL管・エスロンHTLP管は、塩ビライニング鋼管のリサイクル対象製品です。
- 廃材の持ち込み先、硬質塩ビライニング管のリサイクルの詳細につきましては、塩ビライニング鋼管リサイクル協会までお問い合わせください。

■お問い合わせ先

塩ビライニング鋼管リサイクル協会
〒102-0074
東京都千代田区九段南4-8-9(日本水道会館3F)
日本水道鋼管協会内
TEL(03)3264-1866 FAX(03)3264-1869

硬質塩化ビニルライニング鋼管のリサイクルシステム

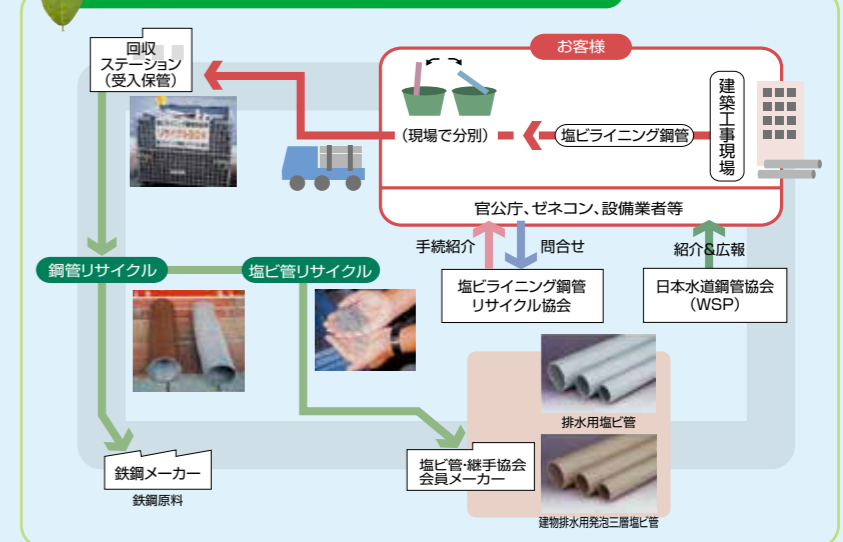

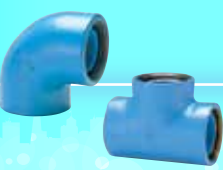

エスロン エスコートLX継手・LX絶縁継手

エスロン エスコートLX継手の特長と構造

エスロン エスコートLX継手はライニング鋼管の内面に“コア”が密着し、金属面への水の侵入を効果的に遮断して、管端部や継手本体の腐食を防止するコア内蔵タイプの継手です。

コア内蔵型管端防食継手

- 継手内面をすべて樹脂で被覆。しかも、管端防食コアが保護層と一体成型されているため、防食・耐食に優れています。
- コア内蔵型のため、配管接合と同時に管端防食が行えます。
- 水道用として衛生性を確認した硬質塩化ビニル、あるいは変性ポリフェニレンエーテルを使用しています。

樹脂成形部

水に触れる部分はすべて樹脂ですから、確実な防食効果が得られます。

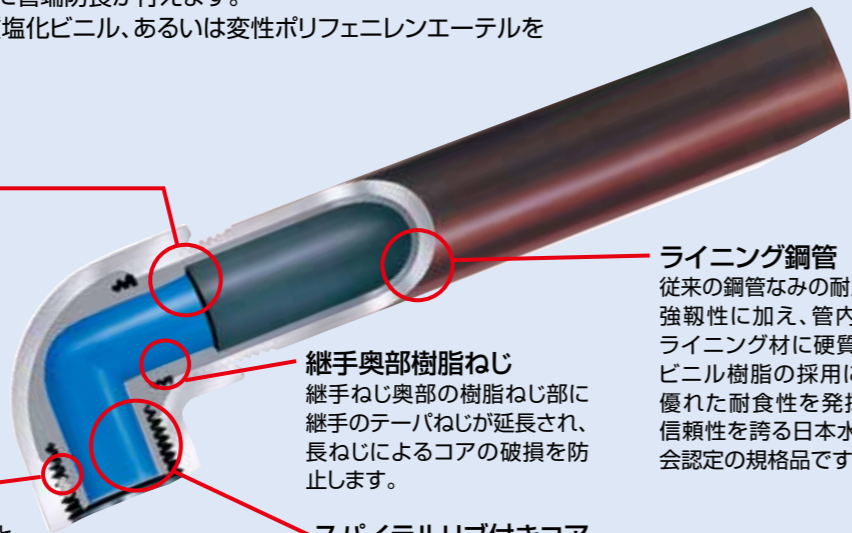

ライニング鋼管

従来の鋼管なみの耐火性、強靱性に加え、管内面のライニング材に硬質塩化ビニル樹脂の採用により優れた耐食性を発揮。高信頼性を誇る日本水道協会認定の規格品です。

継手奥部樹脂ねじ

継手ねじ奥部の樹脂ねじ部に継手のテーパねじが延長され、長ねじによるコアの破損を防止します。

スパイラルリブ付きコア

コア外周部にスパイラルリブを設けたことで、ライニング管の内径寸法のバラツキを吸収するとともに、シール材添加の効果をより有効にします。

シーラントを内蔵

シール材としてシーラントを内蔵したことで、ライニング鋼管をねじ込んだときにスパイラルリブの間にシーラントが充填され、内部流体の侵入を防ぎます。

エスロン エスコートLX絶縁継手の特長と構造

エスロン エスコートLX絶縁継手は異種金属との接触腐食を防止します。

- 器具などの接続側は、砲金製のインナースリーブを、絶縁接着層で電気的に絶縁しているため、異種金属との接触腐食発生を防止します。
- ライニング鋼管ねじ込み側の材質は、黒心可鍛鉄製で、ライニング鋼管接続側には樹脂コアがあり、管端の防食に優れた効果を発揮します。

樹脂成形部

継手内面および管端の防食

継手本体(黒心可鍛鉄)

Oリング

止水性能の向上

絶縁接着層

対回転トルク(ねじ込み時のインナーの共回り防止)、絶縁

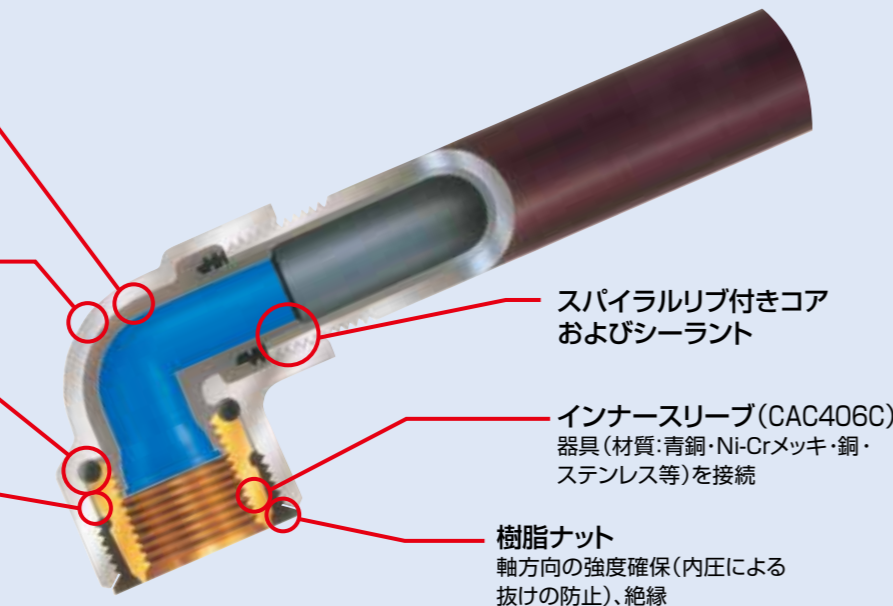

スパイラルリブ付きコアおよびシーラント

インナースリーブ(CAC406C) 器具(材質:青銅・Ni-Crメッキ・銅・ステンレス等)を接続

樹脂ナット

軸方向の強度確保(内圧による抜けの防止)、絶縁

エスロン エスコートLX継手

エスロン エスコートLX継手の規格

JPF(日本金属継手協会)規格品

国土交通省「公共建築工事標準仕様書」適合

※一部メーカー規格品となります。メーカー規格品は国土交通省「公共建築工事標準仕様書」適合外となります。

受口部共通寸法

以下受口寸法Dは共通です。

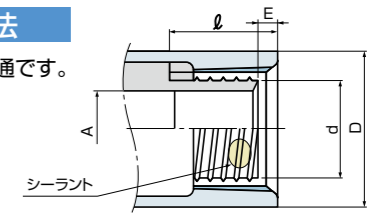

単位:mm

呼び径	A	D	d	φ(最小)	E
15	11.0	27	13.9	16.0	3.0
20	15.9	33	18.9	18.5	3.5
25	21.5	41	24.9	21.0	4.0
32	29.5	50	33.0	22.9	5.0
40	34.7	56	38.8	24.3	5.5
50	46.2	69	50.3	26.9	6.5
65	59.7	91	64.8	31.4	7.0
80	70.9	105	76.4	33.8	7.5
100	95.2	133	101.2	37.6	8.0
125	119.7	161	126.3	41.5	12.0
150	142.0	189	149.6	42.0	15.0

エルボ(L) <JPF MP 003>

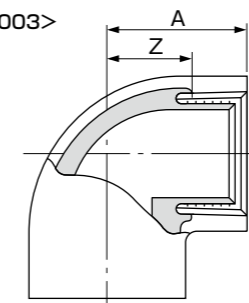

15A~50A

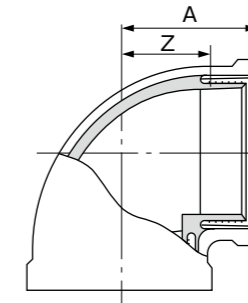

65A~100A

単位:mm

品番	呼び径	A	Z
LXL15	15	27	16
LXL20	20	32	19
LXL25	25	38	23
LXL32	32	46	29
LXL40	40	48	30
LXL50	50	57	37
LXL65	65	69	46
LXL80	80	78	53
LXL1H	100	97	69

●継手本体の材質は、JIS B 2301(ねじ込み式可鍛鉄製管継手)です。

径違いエルボ(RL) <JPF MP 003>

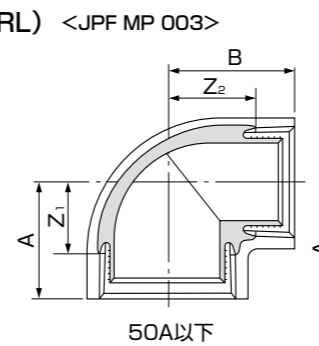
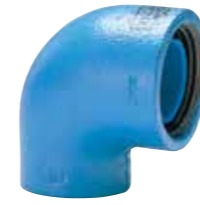

50A以下

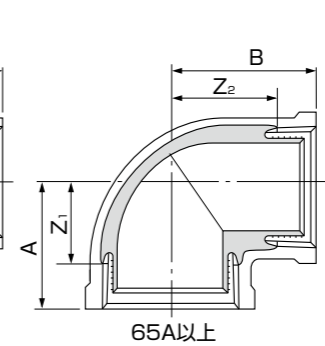

65A以上

単位:mm

品番	呼び径	A	B	Z ₁	Z ₂
LXL201	20×15	29	30	16	19
LXL251	25×20	34	35	19	22
LXL322	32×20	38	40	21	27
LXL321	32×25	40	42	23	27
LXL403	40×20	38	43	20	30
LXL402	40×25	41	45	23	30
LXL401	40×32	45	48	27	31
LXL501	50×40	52	55	32	37
LXL651	65×50	60	65	37	45
LXL801	80×65	72	75	47	52
LXL1H1	100×80	83	91	55	66

●継手本体の材質は、JIS B 2301(ねじ込み式可鍛鉄製管継手)です。

45°エルボ(45°L) <JPF MP 003>

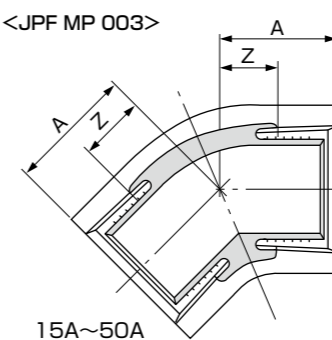

15A~50A

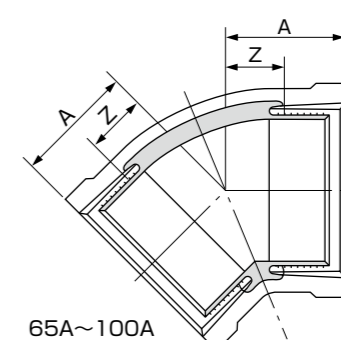

65A~100A

単位:mm

品番	呼び径	A	Z
LX4L15	15	21	10
LX4L20	20	25	12
LX4L25	25	29	14
LX4L32	32	34	17
LX4L40	40	37	19
LX4L50	50	42	22
LX4L65	65	49	26
LX4L80	80	54	29
LX4L1H	100	65	37

●継手本体の材質は、JIS B 2301(ねじ込み式可鍛鉄製管継手)です。

LX継手

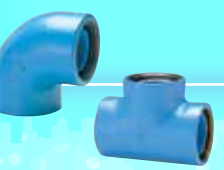

エスロン エスロコートLX継手

■チーズ(T) <JPF MP 003>

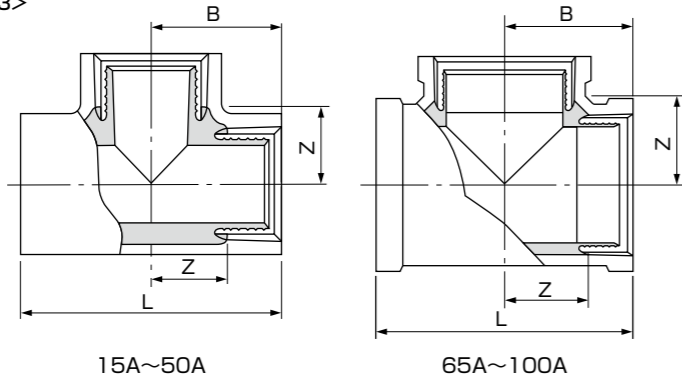

品番	呼び径	B	L	Z
LXT15	15	27	54	16
LXT20	20	32	64	19
LXT25	25	38	76	23
LXT32	32	46	92	29
LXT40	40	48	96	30
LXT50	50	57	114	37
LXT65	65	69	138	46
LXT80	80	78	156	53
LXT1H	100	97	194	69

●継手本体の材質は、JIS B 2301 (ねじ込み式可鍛鉄製管継手)です。

■径違いソケット (RS) <JPF MP 003>

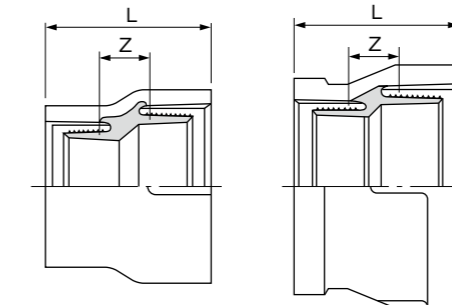

20A×15A~50A×40A 65A×20A~150A×100A

単位:mm				単位:mm			
品番	呼び径	L	Z	品番	呼び径	L	Z
LXS201	20×15	38	14	LXS655	65×20	65	29
LXS252	25×15	42	16	LXS654	65×25	65	27
LXS251	25×20	42	20	LXS653	65×32	65	25
LXS322	32×20	48	18	LXS652	65×40	65	24
LXS321	32×25	48	20	LXS651	65×50	65	22
LXS403	40×20	52	21	LXS805	80×25	72	32
LXS402	40×25	52	25	LXS803	80×40	72	29
LXS401	40×32	52	23	LXS802	80×50	72	27
LXS504	50×20	58	25	LXS801	80×65	72	23
LXS503	50×25	58	23	LXS1H6	100×25	85	38
LXS502	50×32	58	21	LXS1H4	100×40	85	35
LXS501	50×40	58	20	LXS1H3	100×50	85	33
				LXS1H2	100×65	85	30
				LXS1H1	100×80	85	28

●継手本体の材質は、JIS B 2301 (ねじ込み式可鍛鉄製管継手)です。

■径違いチーズ (RT) <JPF MP 003>



単位:mm						
品番	呼び径	A	B	Z ₁	Z ₂	
LXT201	20×15	29	30	16	19	
LXT252	25×15	32	33	17	22	
LXT251	25×20	34	35	19	22	
LXT323	32×15	34	38	17	27	
LXT322	32×20	38	40	21	27	
LXT321	32×25	40	42	23	27	
LXT404	40×15	35	42	17	31	
LXT403	40×20	38	43	20	30	
LXT402	40×25	41	45	23	30	
LXT401	40×32	45	48	27	31	
LXT505	50×15	38	48	18	37	

単位:mm							
品番	呼び径	A	B	Z ₁	Z ₂		
LXT504	50×20	41	49	21	36		
LXT503	50×25	44	51	24	36		
LXT502	50×32	48	54	28	37		
LXT501	50×40	52	55	32	37		
LXT655	65×20	44	58	21	45		
LXT654	65×25	48	60	25	45		
LXT653	65×32	52	62	29	45		
LXT652	65×40	55	62	32	44		
LXT651	65×50	60	65	37	45		
LXT806	80×20	46	66	21	53		
LXT805	80×25	50	68	25	53		
LXT804	80×32	55	70	30	53		
LXT803	80×40	58	72	33	54		
LXT802	80×50	62	72	37	52		
LXT801	80×65	72	75	47	52		
LXT1H7	100×20	54	80	26	67		
LXT1H6	100×25	57	83	29	65		
LXT1H5	100×32	61	86	33	63		
LXT1H4	100×40	63	86	35	68		
LXT1H3	100×50	69	87	41	67		
LXT1H2	100×65	78	90	50	67		
LXT1H1	100×80	83	91	55	66		

●継手本体の材質は、JIS B 2301 (ねじ込み式可鍛鉄製管継手)です。

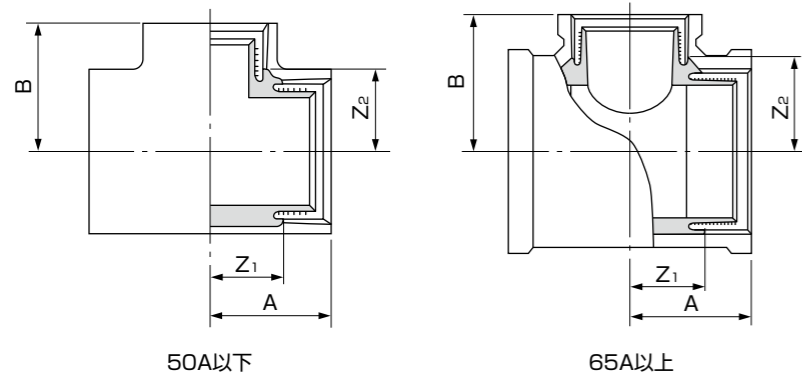

■ユニオン (U) <JPF MP 003>

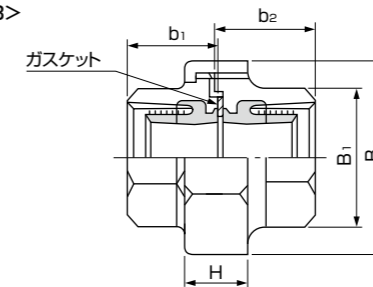

単位:mm						
品番	呼び径	b ₁	b ₂	H	B	B ₁
LXU15	15	24.3	24.0	17.0	八角42	八角27
LXU20	20	26.3	26.5	18.5	八角49	八角33
LXU25	25	29.3	30.0	20.0	八角59	八角41
LXU32	32	32.8	34.1	22.0	十角69	十角50
LXU40	40	35.8	35.6	24.5	十角78	十角56
LXU50	50	39.3	39.4	27.0	十角93	十角69

●継手本体の材質は、JIS B 2301 (ねじ込み式可鍛鉄製管継手)です。
●ガスケットの材質はEPDMです。

■フランジ (5KF・10KF) <JPF MP 008>

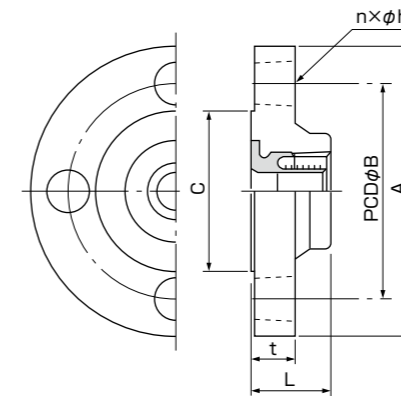

●フランジの材質は、JIS G 5705 (可鍛鉄品)のFCMB 27-05です。
※印はメーカー規格品です。

単位:mm							
品番	呼び径	A	B	C	L	t	n×φh
LXF20T	20	100	75.0	58.0	27.6	15	4×15
LXF25T	25	125	90.0	69.0	30.5	15	4×19
LXF32T	32	135	100.0	79.0	33.0	18	4×19
LXF40T	40	140	105.0	84.0	34.6	18	4×19
LXF50T	50	155	120.0	99.0	37.1	18	4×19
LXF65T	65	175	140.0	119.0	42.0	20	4×19
LXF80T	80	185	150.0	129.0	44.5	20	8×19
LXF1HT	100	210	175.0	154.0	50.0	20	8×19
*LXF1QT	125	250	210.0	186.0	54.5	22	8×23
*LXF1FT	150	280	240.0	210.0	57.5	24	8×23

単位:mm							
品番	呼び径	A	B	C	L	t	n×φh
LXF20F	20	85	65.0	52.0	27.6	11	4×12
LXF25F	25	95	75.0	62.0	30.5	11	4×12
LXF32F	32	115	90.0	72.0	33.0	13	4×15
LXF40F	40	120	95.0	78.0	34.6	13	4×15
LXF50F	50	130	105.0	88.0	37.1	15	4×15
LXF65F	65	155	130.0	112.0	42.0	15	4×15
LXF80F	80	180	145.0	125.0	44.5	15	4×19
LXF1HF	100	200	165.0	145.0	50.0	17	8×19

■ソケット (S) <JPF MP 003>

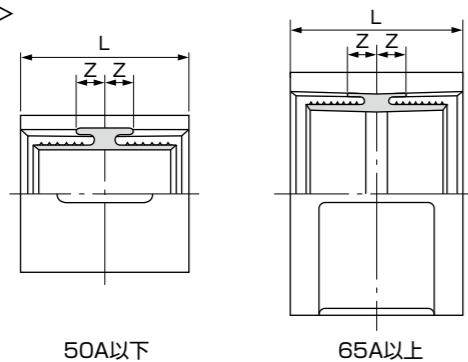

単位:mm			
品番	呼び径	L	Z
LXS15	15	35	7
LXS20	20	40	7
LXS25	25	45	8
LXS32	32	50	8
LXS40	40	55	10
LXS50	50	60	10
LXS65	65	70	12
LXS80	80	75	13
LXS1H	100	85	15

●継手本体の材質は、JIS B 2301 (ねじ込み式可鍛鉄製管継手)です。

■プラグ (P) <JPF MP 003>

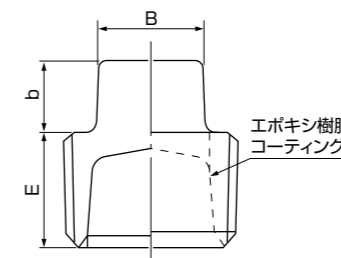

単位:mm				
品番	呼び径	頭部四角		ねじ長さ E
		二面幅B	高さb	
LXP15	15	14	10	15
LXP20	20	17	11	17
LXP25	25	19	12	19
LXP32	32	23	13	22
LXP40	40	26	14	22
LXP50	50	32	15	26
LXP65	65	41	18	30
LXP80	80	46	19	34
LXP1H	100	58	22	40

●継手本体の材質は、JIS B 2301 (ねじ込み式可鍛鉄製管継手)です。

LX継手



エスロン エスロコートLX継手

■ニップル (Ni) <JPF MP 003>

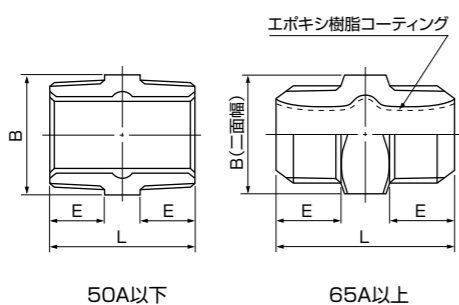

50A以下

65A以上

品番	呼び径	L	E	B	
				六角	八角
LXN15	15	45	16	26	—
LXN20	20	51	18	32	—
LXN25	25	59	19	38	—
LXN32	32	64	24	46	—
LXN40	40	67	24	54	—
LXN50	50	74	27	—	63
*LXN65	65	73	28	—	80
*LXN80	80	81	32	—	95
*LXN1H	100	92	37	—	120

●継手本体の材質は、JIS B 2301 (ねじ込み式可鍛鉄製管継手)です。
*印はメーカー規格品です。

■砲金製ニップル (NiH) <JPF MP 003>

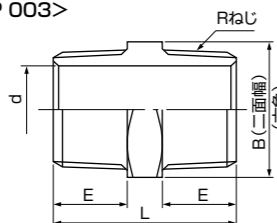

品番	呼び径	L	E	B	d
NLXNH15	15	41.0	16.0	24.0	13.1
NLXNH20	20	46.0	18.5	32.0	18.6
NLXNH25	25	52.0	21.0	38.0	24.6

●継手本体の材質は、JIS H 5121の青銅連鑄物6種 CAC406C (表面脱鉛処理品)です。
●LX継手と各種メスねじ付き器具継手等との接続に使用する専用継手です。(給湯用のUX継手には内径の違いにより使用できません。)

■砲金製ブッシング (BuH)

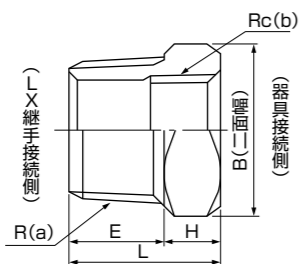

品番	呼び径	L	E	H	B	R(a)	Rc(b)
*NLXB202	20×10	28.0	18.0	10	32.0	3/4	3/8
*NLXB201	20×15	28.0	18.0	10	32.0	3/4	1/2
*NLXB252	25×15	30.0	20.0	10	38.0	1	1/2
*NLXB251	25×20	31.0	20.0	11	38.0	1	3/4

●継手本体の材質は、JIS H 5121の青銅連鑄物6種 CAC406C (表面脱鉛処理品)です。
*印はメーカー規格品です。

器具接続用継手

■アダプタエルボ (AL) <JPF MP 003>

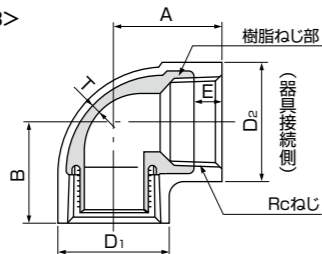

品番	呼び径	A	B	D ₁	D ₂	T (以上)	E
LXAL15	15	29.0	26.5	27.0	30.6	2.5	7.1
LXAL20	20	31.5	31.5	33.6	36.6	2.5	8.9
LXAL201	20×15	30.0	29.0	33.6	30.6	2.5	7.1
LXAL25	25	40.0	38.0	41.0	44.0	2.5	10.1

●継手本体の材質は、JIS G 5705 (可鍛鉄品)のFCMB 27-05です。
●器具側のおねじを樹脂ねじ部まで必ずねじ込んでください。(E寸法より2山以上のねじ込み長さを確保してください。)

■アダプタソケット (AS) <JPF MP 003>

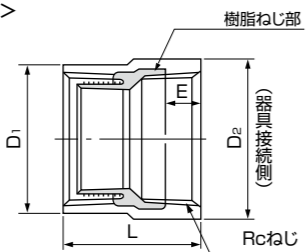

品番	呼び径	D ₁	D ₂	L	E
LXAS15	15	27.0	30.6	36.3	7.1
LXAS20	20	33.6	30.6	41.0	8.9
LXAS201	20×15	33.6	30.6	39.0	7.1
LXAS25	25	41.0	44.0	45.8	10.1
LXAS32	32	50.0	54.0	51.2	11.2
LXAS40	40	56.0	60.0	53.2	12.9
LXAS50	50	69.0	73.0	60.3	15.2

●継手本体の材質は、JIS G 5705 (可鍛鉄品)のFCMB 27-05です。
●器具側のおねじを樹脂ねじ部まで必ずねじ込んでください。(E寸法より2山以上のねじ込み長さを確保してください。)

LX絶縁継手

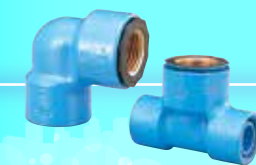

エスロン エスロコートLX絶縁継手

エスロン エスロコートLX絶縁継手の規格

JPF MP 003 (日本金属継手協会)規格品

国土交通省「公共建築工事標準仕様書」適合

器具などの接続側は、絶縁接着層で電気的に絶縁しているため、異種金属との接触腐食発生を防止します。
またライニング鋼管接続側には、樹脂コアがあり、管端の防食にすぐれた効果を発揮します。

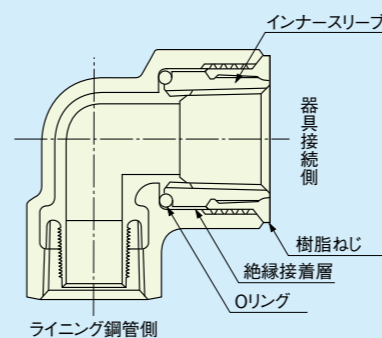

受口部共通寸法

以下受口寸法Dは共通です。

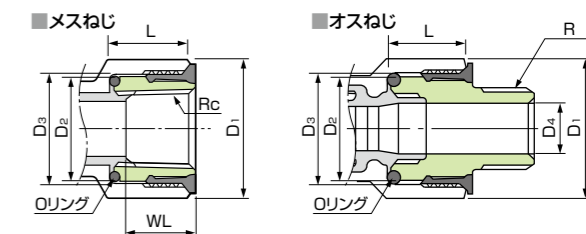

メスねじ		単位:mm					
呼び径	部位	D ₁	D ₂	D ₃	L	WL	Rc
15		35.8	26.9	28.1	20.3	17.75	1/2
20		41.4	32.6	33.8	22.8	18.4	3/4
25		50.6	41.1	42.3	26.7	21.7	1

オスねじ		単位:mm					
呼び径	部位	D ₁	D ₂	D ₃	D ₄	L	R
15		35.8	26.9	28.1	13.1	20.3	1/2
20		41.4	32.6	33.8	18.6	22.8	3/4
25		50.6	41.1	42.3	24.6	26.7	1
32		61.5	51.1	52.3	32.7	28.2	1 1/4
40		69.0	58.2	59.8	38.6	30.3	1 1/2
50		83.0	71.8	73.4	49.9	32.5	2

■絶縁給水栓エルボ (ISL) <JPF MP 003>

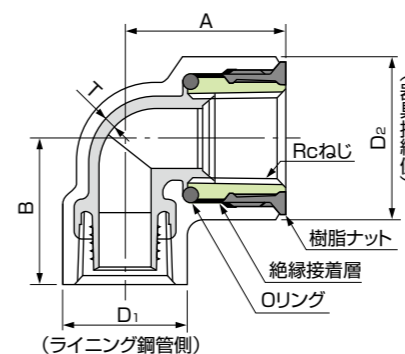

品番	呼び径	A	B	D ₁	D ₂	T (以上)
LISL15	15	35	32	27	35.8	2.5
LISL20	20	41	38	33	41.4	2.5
LISL25	25	49	46.5	41	50.6	2.5
LISL201	20×15	41	38	33	35.8	2.5
LISL251	25×20	43	46.5	41	41.4	2.5

●継手本体の材質はJIS G 5705 (可鍛鉄品)のFCMB27-05です。
●器具接続側インナー Sleeve の材質は、JIS H 5121 青銅連鑄物6種 (CAC406C)です。

■絶縁メスオスエルボ (IMOL) <JPF MP 003>

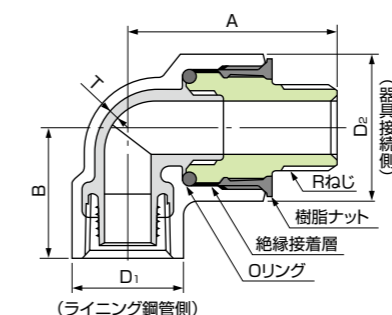

品番	呼び径	A	B	D ₁	D ₂	T (以上)
NLIOL20	20	59.5	38	33	41.4	2.5

●継手本体の材質はJIS G 5705 (可鍛鉄品)のFCMB27-05です。
●器具接続側インナー Sleeve の材質は、JIS H 5121 青銅連鑄物6種 (CAC406C (表面脱鉛処理品))です。

LX絶縁継手

エスロン エスコートLX絶縁継手

■絶縁座付給水栓エルボ (IZSL) <JPF MP 003>

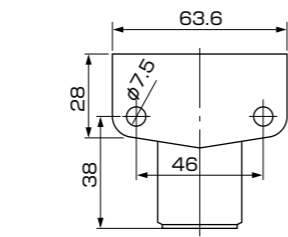
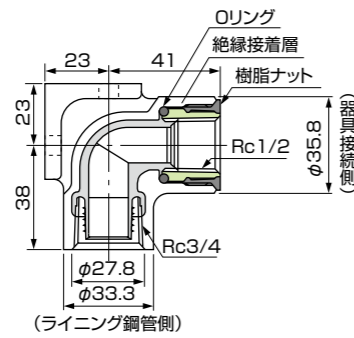

品番	呼び径
LIZL201	20×15

●継手本体の材質はJIS G 5705(可鍛鉄品)のFCMB27-05です。
●器具接続側インナースリーブの材質は、JIS H 5121青銅連铸鋳物6種(CAC406C)です。

■絶縁給水栓ソケット (ISS) <JPF MP 003>

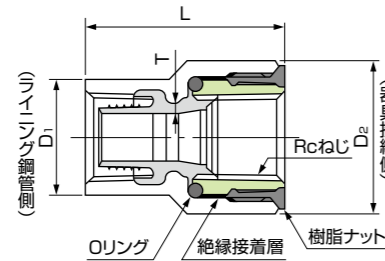

品番	部位 呼び径	単位:mm			
		L	D ₁	D ₂	T (以上)
LISS15	15	46.0	27	35.8	2.5
LISS20	20	50.5	33	41.4	2.5
LISS25	25	59.0	41	50.6	2.5
LISS201	20×15	48.0	33	35.8	2.5
LISS251	25×20	54.5	41	41.4	2.5

●継手本体の材質はJIS G 5705(可鍛鉄品)のFCMB27-05です。
●器具接続側インナースリーブの材質は、JIS H 5121青銅連铸鋳物6種(CAC406C)です。

■絶縁メスオスソケット (IMOS) <JPF MP 003>

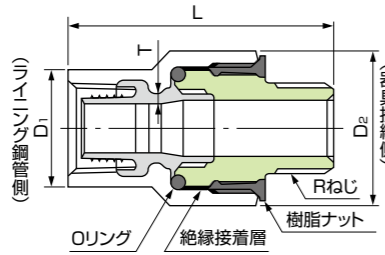

品番	部位 呼び径	単位:mm			
		L	D ₁	D ₂	T (以上)
NLIOS15	15	63.0	27	35.8	2.5
NLIOS20	20	69.0	33	41.4	2.5
NLOS201	20×15	64.0	33	35.8	2.5
NLIOS25	25	80.3	41	50.6	2.5
NLIOS32	32	92.0	50	61.5	2.5
NLIOS40	40	97.2	56	69.0	2.5
NLIOS50	50	108.8	69	83.0	2.5

●継手本体の材質はJIS G 5705(可鍛鉄品)のFCMB27-05です。
●器具接続側インナースリーブの材質は、JIS H 5121青銅連铸鋳物6種(CAC406C(表面脱鉛処理品))です。

■絶縁給水栓チーズ (IST) <JPF MP 003>

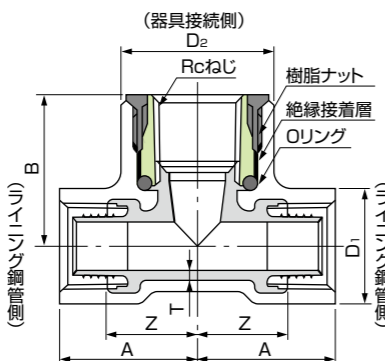

品番	部位 呼び径	単位:mm					
		A	B	Z	D ₁	D ₂	T (以上)
LIST15	15	32.0	35	21.0	27	35.8	2.5
LIST20	20	38.5	41	25.5	33	41.4	2.5
LIST201	20×15	38.5	41	25.5	33	35.8	2.5
LIST251	25×20	46.5	43	31.5	41	41.4	2.5

●継手本体の材質はJIS G 5705(可鍛鉄品)のFCMB27-05です。
●器具接続側インナースリーブの材質は、JIS H 5121青銅連铸鋳物6種(CAC406C)です。



DVLP

エスロンDVLP直管

エスロンDVLPの特長

エスロンDVLPは、鋼管の機械的強度と、硬質塩化ビニル管のもつ、すぐれた耐食性を兼ね備え、従来の排水用管材に比べ、信頼性の向上と軽量化を目指した管材であり、新しい排水用管材として、すぐれた特長を持っています。

1 耐食性、排水性にすぐれています

内面の塩ビ管は、平滑にしてピンホールや肉厚のバラツキもなく耐食性にすぐれており、錆コブが発生しにくく、経年による変化もなく常時安定した流れが確保できます。

2 耐火性、強靱性にすぐれています

従来の鋼管と同様に防火区画の貫通ができ、外部からの衝撃に対しても鋼管なみの強靱性があります。

4 遮音性にすぐれています

流水音の発生は鋼管より小さく、排水鉄管と同等です。

3 軽くて作業性にすぐれています

鋼管や鉄管に比べ、30~50%も軽いため、寸法取りや、持ち運びなどの作業性にもすぐれ、また建築設備の軽量化も図れます。

5 経済的な排水配管です

鉄管や、コーティング鋼管など従来の排水用管材と比べ、作業性・施工性にすぐれているため、経済的な管材です。

エスロンDVLPの用途

外部からのいろいろな荷重・外力に対して、鋼の強さを発揮。内部のライニング層は硬質塩化ビニルですから、錆コブの発生や、スライムの付着による流水性能低下の不安がありません。従って、建築設備のあらゆる排水システムの配管として使用できます。

エスロンDVLP直管の規格

(使用液温度範囲 常温~+60℃)



種類	記号	管の色	備考
建築排水用硬質塩化ビニルライニング鋼管	DVLP	こげ茶色	JIS G 3452(配管用炭素鋼管)の外径寸法をもつ薄肉鋼管の内面に、押し成型した硬質塩化ビニル管をライニングしたものです。

■管の品質規格

試験項目	試験温度	品質
耐着性試験	常温	2kg/cm ² 以上
耐熱試験	常温、85℃	85℃、30分-常温、放冷30分3サイクルで内面塩ビ管の縮み、ふくれがないこと。
へん平試験	常温	管外径の95%の高さになるまで圧縮させ、きず・割れ・はく離が生じないこと。
浸漬試験	試験液の純度および濃度	
○水	蒸留水	重量変化率(g/m ²) ±2.0以内
○塩化ナトリウム溶液	JIS K 8150	〔塩化ナトリウム(試薬)〕の1級以上の10%水溶液 ±2.0以内
○硫酸	JIS K 8951	〔硫酸(試薬)〕の1級以上の30%水溶液 ±2.0以内
○硝酸	JIS K 8541	〔硝酸(試薬)〕の1級以上の40%水溶液 ±2.0以内
○水酸化ナトリウム溶液	JIS K 8576	〔水酸化ナトリウム(試薬)〕の1級以上の40%水溶液 ±2.0以内

■防火区画貫通に関する法的運用

防火区画の種類	通知・認定	防火区画の種類	通知・認定
消防法関係 共用区画 令8区画	消防予第344号通知	建築基準法関係	国土交通大臣防火区画認定 ◇床:PS060FL-9456 ◇壁:PS060WL-9457



WSP(日本水道鋼管協会)O42規格品

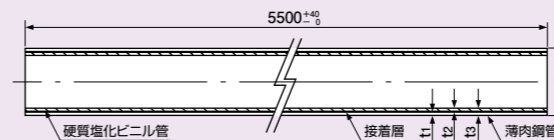

品番	呼び径 A	ライニング管		平均 肉厚 t ₃	長さ	参考質量 (kg/本)
		外径 φD	鋼管 肉厚 t ₁			
DLP40N	40	48.6	2.0	1.5	3.5	14.55
DLP50N	50	60.5	2.0	1.5	3.5	18.34
DLP65N	65	76.3	2.3	1.5	3.8	26.21
DLP80N	80	89.1	2.3	2.0	4.3	31.76
DLP1HN	100	114.3	2.8	2.0	4.8	48.44
DLP1QN	125	139.8	2.8	2.0	4.8	59.62
DLP1FN	150	165.2	3.2	2.5	5.7	81.20
DLP2HN	200	216.3	3.8	2.5	6.3	124.30

備考:①ライニング管の厚さは、鋼管の厚さ、接着層、ビニル管の厚さを加算したものです。
②重量は、鋼管の比重を7.85、ビニル管の比重を1.43として計算したもので、規格の一部ではありません。

エスロン® DVLP直管 ハーフカット品

受注
生産品

エスロンDVLP直管の
ハーフカット品が登場!
現場での切断作業の時間を短縮し、
省施工化に貢献いたします。



エスロンDVLP直管 ハーフカット品の特長

1 施工時間を短縮

従来品に比べ長さが1/2のため、現場での切断作業の時間を短縮できます。

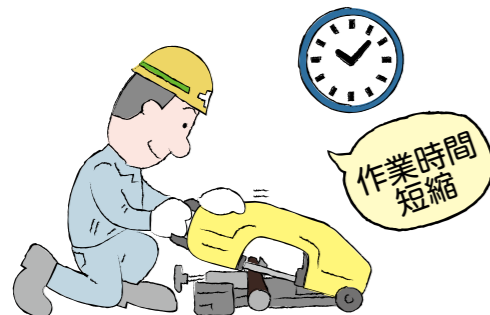

2 取り扱いが容易

長さが短くなり、施工現場での取り扱いが容易になります。

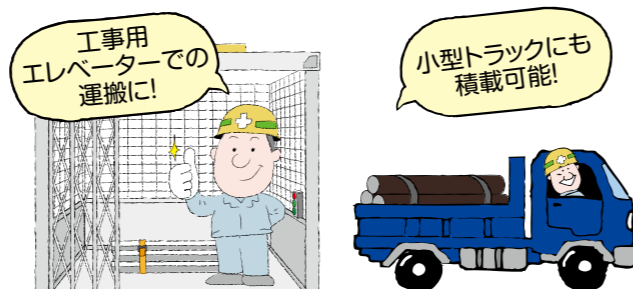

WSP(日本水道鋼管協会)042規格品

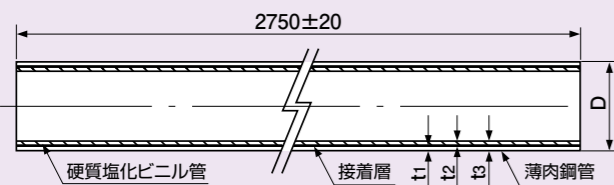

単位:mm

品番	呼び径 A	ライニング管			平均肉厚 t ₃	長さ	参考質量 (kg/本)
		外径 φD	鋼管肉厚 t ₁	ビニル管肉厚 t ₂			
DLP402	40	48.6	2.0	1.5	3.5	2750±20	7.3
DLP502	50	60.5	2.0	1.5	3.5		9.2
DLP652	65	76.3	2.3	1.5	3.8		13.1
DLP802	80	89.1	2.3	2.0	4.3		15.9
DLP1H2	100	114.3	2.8	2.0	4.8		24.2
DLP1Q2	125	139.8	2.8	2.0	4.8		29.8
DLP1F2	150	165.2	3.2	2.5	5.7		40.6
DLP2H2	200	216.3	3.8	2.5	6.3		62.2

備考: ①ライニング管の厚さは、鋼管の厚さ、接着層、ビニル管の厚さを加算したものです。
②重量は、鋼管の比重を7.85、ビニル管の比重を1.43として計算したもので、規格の一部ではありません。

エスロンDVLP直管ハーフカット品は受注生産品です。詳しくは最寄りの営業所までお問い合わせください。

エスロンHTLPの特長

1 耐食性

管及び継手内面は、耐熱性樹脂で覆われていますから、耐食性に優れた配管ラインが形成できます。
また、水流、水泡等による孔食や潰食に強い管材です。



2 耐久性

管及び継手内面は、耐熱性樹脂で覆われていますから、長期に使用しても、サビコブの発生による流量変化が起きにくい管材です。



3 耐食性

常用使用温度は85℃、最高使用圧力は1.0MPa(10.2kgf/cm²)ですから、給湯管、冷温水管として安心して使用できます。



4 衛生性

管及び継手内面の樹脂は、給湯用管材として長い実績のある耐熱性樹脂を使用していますので、衛生的な管材です。

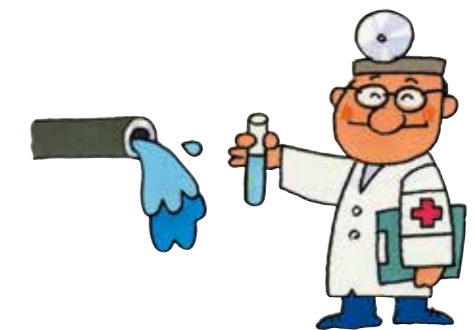

5 施工性・安全性

継手は管端防食コア内蔵タイプですから、接続と同時に管端防食を行いますので、施工のスピードが上がります。接続は火気を使用しないねじ接続ですから安全です。
また、管及び継手の本体は、鋼管及び可鍛鋳鉄を使用しているため釘打ちや衝撃に対して、強い管材です。

エスロンHTLPの用途

給湯・冷温水管路での赤水や青水の発生を防止するためには、システムの大部分を占める配管材料の選定が重要ですが、給湯器・貯湯槽・ポンプ・ヘッダー・弁類・給水金具等、配管システム全体の耐食性を考慮し計画してください。

▲注意 エスロンHTLPシリーズの使用条件

常温使用温度	最大使用圧力
85℃以下	1.0MPa{10.2kgf/cm ² }

エスロンHTLP

給湯管、冷温水管に

●貯湯槽に接続する給湯管、冷温水管には往管、還管ともエスロンHTLPをご使用ください。

機械回り等の大口径管に

●冷凍機、ボイラー、ヘッダー、空調器、熱交換機など機械回りに接続する大口径の冷温水管に、エスロンHTLPをご使用ください。

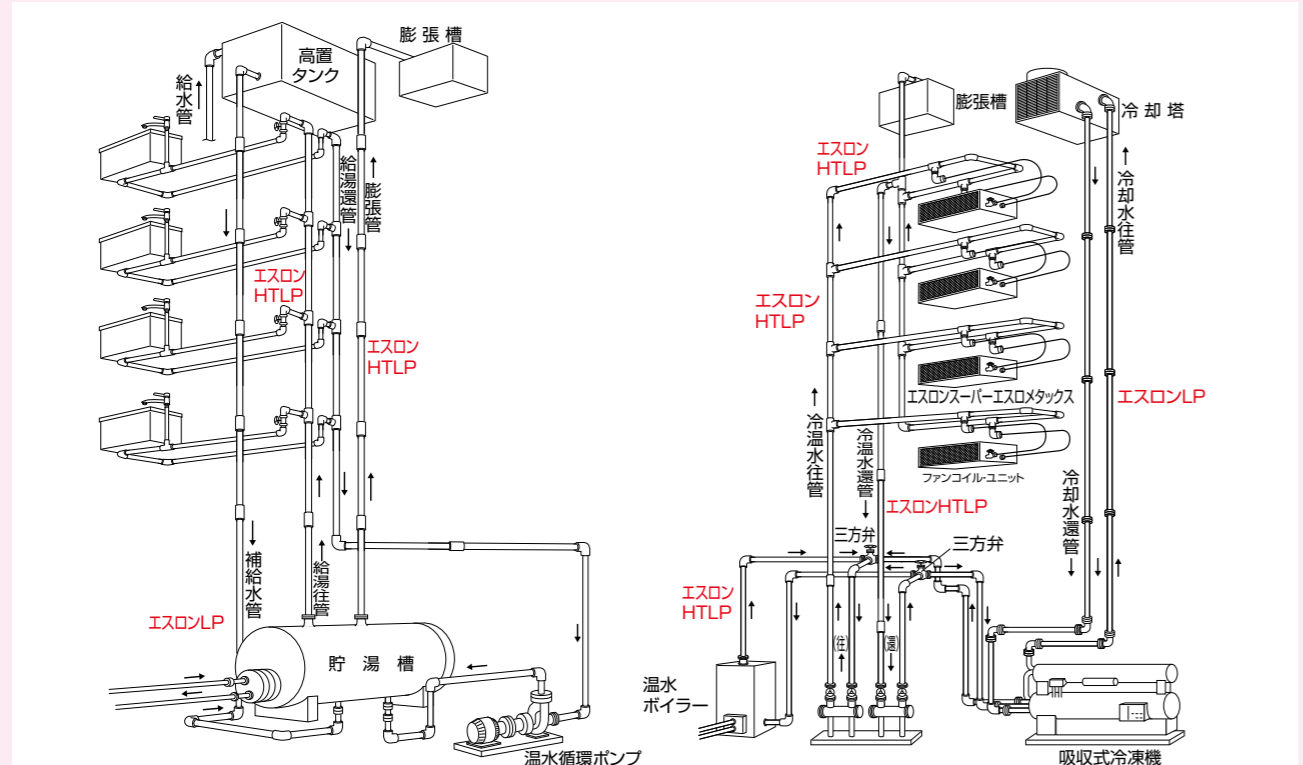

エスロンHTLP直管の規格

(使用液温度範囲 常温～+85℃)

エスロンHTLPは配管用炭素鋼鋼管(JIS G 3452)の規定によって製造された鋼管の内側に耐熱性硬質塩化ビニル管(JIS K 6776に準拠)を耐熱接着剤でライニングした複合管です。



水道用耐熱性硬質塩化ビニルライニング鋼管エスロンHTLPは、外面仕様により下表に示した記号を用いて区分されています。

種類	記号	管の色	備考
水道用耐熱性硬質塩化ビニルライニング鋼管	SGP-HVA	緑	JIS G 3452(配管用炭素鋼鋼管)を原管とし、内側に耐熱性硬質塩化ビニル管をライニングした複合管です。

JWWA K 140(日本水道協会)規格品(15A~50A)

国土交通省「公共建築工事標準仕様書」適合(15A~50A)



品番	呼び径 A	外径 φD	近似内径 φd	鋼管肉厚 t1	ライニングの厚さ t2	長さ L	参考質量 (kg/本)
HLP154	15	21.7	11.1	2.8	2.5	4,000±0	5.84
HLP204	20	27.2	16.6	2.8	2.5	4,000±0	7.64
HLP254	25	34.0	22.6	3.2	2.5	4,000±0	10.88
HLP324	32	42.7	29.7	3.5	3.0	4,000±0	15.36
HLP404	40	48.6	35.6	3.5	3.0	4,000±0	17.72
HLP504	50	60.5	46.9	3.8	3.0	4,000±0	24.04
HLP654	65	76.3	60.9	4.2	3.5	4,000±0	34.08
HLP804	80	89.1	72.7	4.2	4.0	4,000±0	40.88
HLP1H4	100	114.3	97.3	4.5	4.0	4,000±0	56.28

注) JWWA K-140水道用耐熱性硬質塩化ビニルライニング鋼管(SGP-HVA)です。(15A~50A)

エスロンUX継手

エスロンUX継手は、ライニング鋼管の内面に“スパイラルリブ付コア”が密着し、金属面への水の浸入を効果的に遮断して、管端部や継手本体の腐食を防止するコア内蔵型継手です。

エスロンUX継手の構造

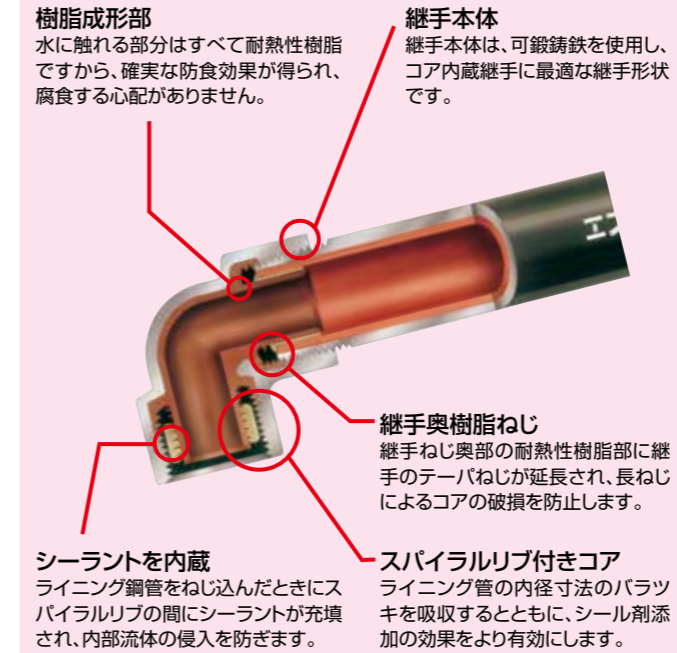

■ソケット(S) <JPF MP 005>

品番	呼び径	L	Z
LUTS15	15	39.0	8.5
LUTS20	20	43.0	8.5
LUTS25	25	51.0	10.5
LUTS32	32	57.0	11.0
LUTS40	40	59.0	11.0
LUTS50	50	65.0	12.0
LUTS65	65	78.0	15.0
LUTS80	80	84.0	16.0
LUTS1H	100	92.0	17.0

単位:mm

※継手本体の材質は、JIS G 5705(可鍛鉄品)のFCMB27-05です。

■45°エルボ(45°L) <JPF MP 005>

品番	呼び径(A)	A	Z
LUT4L15	15	25.0	13.0
LUT4L20	20	28.0	15.0
LUT4L25	25	34.0	18.0
LUT4L32	32	37.0	20.0
LUT4L40	40	39.0	21.0
LUT4L50	50	44.5	24.0
LUT4L65	65	54.0	31.0
LUT4L80	80	59.5	34.0
LUT4L1H	100	69.0	41.0

単位:mm

※継手本体の材質は、JIS G 5705(可鍛鉄品)のFCMB27-05です。

エスロンUX継手の規格

JPF(日本金属継手協会)規格品

国土交通省「公共建築工事標準仕様書」適合

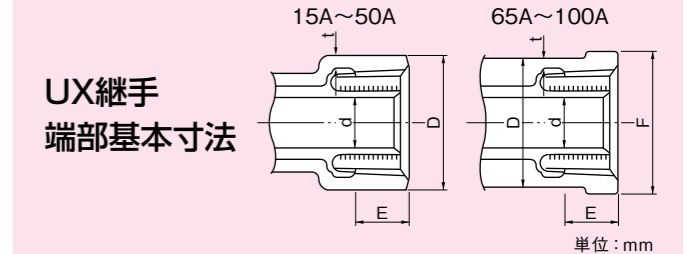

呼び径 A(mm)	ねじ長さ(E)	外径(D)	バンド(F)	肉厚(t)	内径(d)
15	11	27	—	2.5	8.0
20	13	33	—	3.0	13.0
25	15	41	—	3.0	18.0
32	17	50	—	3.5	25.8
40	18	56	—	3.5	30.6
50	20	69	—	4.0	40.5
65	23	86	91	4.5	54.0
80	25	99	105	5.0	65.3
100	28	127	133	6.0	90.5

注) ねじはJIS B 0203の管用テーパねじです。

■径違いソケット(RS) <JPF MP 005>

品番	呼び径(A) ①×②	L	Z
LUTS201	20×15	43.0	19.0
LUTS252	25×15	49.0	23.0
LUTS251	25×20	49.0	21.0
LUTS322	32×20	57.5	27.5
LUTS321	32×25	57.5	25.5
LUTS403	40×20	59.5	28.5
LUTS402	40×25	59.5	26.5
LUTS401	40×32	59.5	24.5
LUTS504	50×20	66.0	33.0
LUTS503	50×25	66.0	31.0
LUTS502	50×32	66.0	29.0
LUTS501	50×40	66.0	28.0

単位:mm

※継手本体の材質は、JIS G 5705(可鍛鉄品)のFCMB27-05です。

■90°エルボ(L) <JPF MP 005>

品番	呼び径(A)	A	Z
LUTL15	15	29.5	18.5
LUTL20	20	34.5	21.5
LUTL25	25	41.5	26.5
LUTL32	32	49.5	32.5
LUTL40	40	53.0	35.0
LUTL50	50	62.0	42.0
LUTL65	65	76.5	53.5
LUTL80	80	86.0	61.0
LUTL1H	100	102.5	74.5

単位:mm

※継手本体の材質は、JIS G 5705(可鍛鉄品)のFCMB27-05です。

UX継手



エスロンUX継手

■90°径違いエルボ(RL) <JPF MP 005>

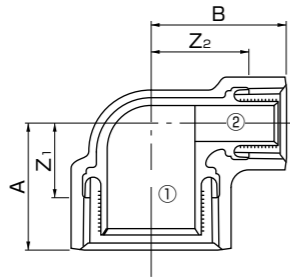

単位:mm

品番	呼び径(A)①×②	A	B	Z ₁	Z ₂
LUTL201	20×15	32.0	32.0	19.0	21.0
LUTL251	25×20	38.5	38.0	23.5	25.0
LUTL321	32×25	45.0	47.0	28.0	32.0
LUTL401	40×32	50.0	53.0	32.0	36.0
LUTL501	50×40	56.0	59.0	36.0	41.0
LUTL651	65×50	69.0	70.0	46.0	50.0
LUTL801	80×65	79.0	83.0	54.0	60.0
LUTL1H1	100×80	90.0	100.0	62.0	75.0

※継手本体の材質は、JIS G 5705(可鍛鉄品)のFCMB27-05です。

■チーズ(T) <JPF MP 005>

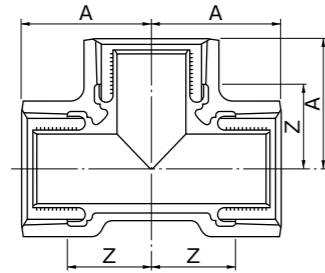

単位:mm

品番	呼び径(A)	A	Z
LUTT15	15	30.0	19.0
LUTT20	20	35.0	22.0
LUTT25	25	42.0	27.0
LUTT32	32	49.0	32.0
LUTT40	40	53.0	35.0
LUTT50	50	62.0	42.0
LUTT65	65	76.0	53.0
LUTT80	80	86.0	61.0
LUTT1H	100	102.0	74.0

※継手本体の材質は、JIS G 5705(可鍛鉄品)のFCMB27-05です。

■径違いチーズ(RT) <JPF MP 005>

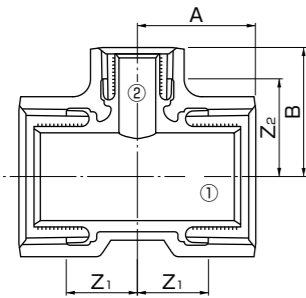

単位:mm

品番	呼び径(A)①×②	A	B	Z ₁	Z ₂
LUTT201	20×15	32.5	33.5	19.5	22.5
LUTT252	25×15	37.0	37.5	22.0	26.5
LUTT251	25×20	37.5	38.5	22.5	25.5
LUTT323	32×15	39.0	40.0	22.0	29.0
LUTT322	32×20	42.0	43.5	25.0	30.5
LUTT321	32×25	45.5	47.0	28.5	32.0
LUTT404	40×15	40.0	44.0	22.0	33.0
LUTT403	40×20	43.0	46.0	25.0	33.0
LUTT402	40×25	46.5	50.0	28.5	35.0
LUTT401	40×32	50.5	52.0	32.5	35.0
LUTT505	50×15	43.0	50.0	23.0	39.0
LUTT504	50×20	46.5	52.5	26.5	39.5
LUTT503	50×25	49.5	55.5	29.5	40.5
LUTT502	50×32	53.0	58.0	33.0	41.0
LUTT501	50×40	56.0	59.0	36.0	41.0
LUTT655	65×20	53.0	64.5	30.0	51.5
LUTT654	65×25	56.0	71.0	33.0	56.0
LUTT653	65×32	59.0	66.0	36.0	49.0
LUTT652	65×40	63.0	67.5	40.0	49.5
LUTT651	65×50	68.5	70.0	45.5	50.0

単位:mm

品番	呼び径(A)①×②	A	B	Z ₁	Z ₂
LUTT806	80×20	56.0	71.0	31.0	58.0
LUTT805	80×25	59.0	76.0	34.0	61.0
LUTT804	80×32	63.0	72.5	38.0	55.5
LUTT803	80×40	66.0	73.5	41.0	55.5
LUTT802	80×50	71.5	76.5	46.5	56.5
LUTT801	80×65	79.0	83.0	54.0	60.0
LUTT1H7	100×20	60.0	83.5	32.0	70.5
LUTT1H6	100×25	62.0	89.0	34.0	74.0
LUTT1H5	100×32	66.0	84.0	38.0	67.5
LUTT1H4	100×40	69.0	85.5	41.0	67.5
LUTT1H3	100×50	75.5	90.0	47.5	70.0
LUTT1H2	100×65	83.5	95.5	55.5	72.5
LUTT1H1	100×80	90.5	98.5	62.5	73.5

※継手本体の材質は、JIS G 5705(可鍛鉄品)のFCMB27-05です。

■ニップル(Ni) <JPF MP 005>

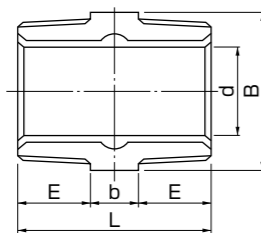

単位:mm

品番	呼び径(A)	L	E	b	二面幅B		d
					六角	八角	
LUNI15	15	45.0	17.5	10.0	26	—	10.0
LUNI20	20	51.0	20.0	11.0	32	—	15.5
LUNI25	25	58.0	23.0	12.0	38	—	21.2
LUNI32	32	63.0	25.5	12.0	46	—	29.0
LUNI40	40	66.0	26.0	14.0	54	—	34.5
LUNI50	50	73.0	28.0	16.0	—	63	45.1
LUNI65	65	84.0	33.5	17.0	—	80	59.4
LUNI80	80	89.0	36.0	17.0	—	95	70.7
LUNI1H	100	103.0	42.5	18.0	—	120	95.8

※継手本体の材質は、JIS G 5705(可鍛鉄品)のFCMB27-05です。

■ロングニップル(LNi) <JPF MP 001>

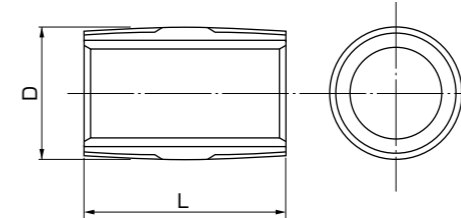

単位:mm

品番	呼び径(A)	L		外径(D)	
LUN15□L	15	50	— 100	150	21.7
LUN20□L	20	50	— 100	150	27.2
LUN25□L	25	50	— 100	150	34.0
LUN32□L	32	—	75 100	150	42.7
LUN40□L	40	—	75 100	150	48.6
LUN50□L	50	—	75 100	150	60.5
LUN65□L	65	—	— 100	150	76.3
LUN80□L	80	—	— 100	150	89.1
LUN1H□L	100	—	—	150	114.3

※HTLPの両端にJIS B 0203管用テーパねじを切削加工したものです。
※□の数字は6…L=50, 4…L=75, 3…L=100, 1…L=150を記入します。

■プッシング(Bu) <JPF MP 005>

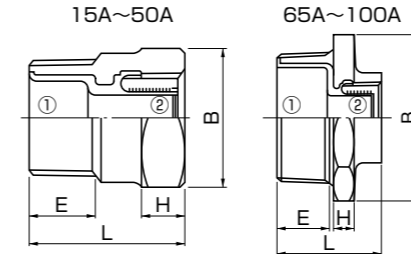

単位:mm

品番	呼び径(A)①×②	L	E	H	二面幅B	
					六角	八角
LUTB201	20×15	41.0	20.5	11.0	36	—
LUTB251	25×20	46.5	22.0	13.0	41	—
LUTB322	32×20	50.0	25.0	15.0	50	—
LUTB321	32×25	53.0	25.0	15.0	50	—
LUTB403	40×20	50.0	25.0	17.0	60	—
LUTB402	40×25	54.0	25.0	17.0	60	—
LUTB401	40×32	57.0	25.0	17.0	60	—
LUTB504	50×20	53.0	27.0	18.0	—	70
LUTB503	50×25	56.0	27.0	18.0	—	70
LUTB502	50×32	59.0	27.0	18.0	—	70
LUTB501	50×40	60.0	27.0	18.0	—	70
LUTB653	65×32	63.5	31.0	13.0	—	90
LUTB652	65×40	64.5	31.0	13.0	—	90
LUTB651	65×50	68.5	31.0	13.0	—	90

単位:mm

品番	呼び径(A)①×②	L	E	H	二面幅B	
					六角	八角
LUTB804	80×32	67.0	34.0	14.0	—	100
LUTB803	80×40	67.5	34.0	14.0	—	100
LUTB802	80×50	71.0	34.0	14.0	—	100
LUTB801	80×65	77.5	34.0	14.0	—	100
LUTB1H3	100×50	77.5	35.0	16.0	—	130
LUTB1H2	100×65	84.0	35.0	16.0	—	130
LUTB1H1	100×80	87.0	35.0	16.0	—	130

※継手本体の材質は、JIS G 5705(可鍛鉄品)のFCMB27-05です。

■ユニオン(U) <JPF MP 005>

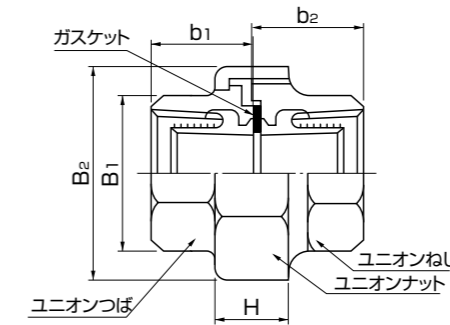

単位:mm

品番	呼び径(A)	ユニオンねじおよびユニオンつば		ユニオンナット				
		b ₁	b ₂	二面幅B ₁	高さH	二面幅B ₂		
LUTU15	15	23.5	24.0	27	—	17.0	42	—
LUTU20	20	25.5	26.5	33	—	18.5	49	—
LUTU25	25	28.5	30.0	41	—	20.0	59	—
LUTU32	32	32.0	34.1	—	50	22.0	—	69
LUTU40	40	35.0	35.6	—	56	24.5	—	78
LUTU50	50	39.0	39.4	—	69	27.0	—	93

※継手本体の材質は、JIS G 5705(可鍛鉄品)のFCMB27-05です。
※ガスケットの材質はノンアスです。

UX継手

エスロンUX継手

■プラグ(P) <JPF MP 005>



(JIS形状品)

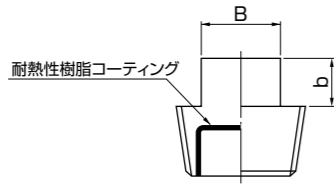

単位:mm

品番	呼び径(A)	頭部四角	
		二面幅 B	高さ b
LUTP15	15	14	10
LUTP20	20	17	11
LUTP25	25	19	12
LUTP32	32	23	13
LUTP40	40	26	14
LUTP50	50	32	15
LUTP65	65	41	18
LUTP80	80	46	19
LUTP1H	100	58	22

※継手本体の材質は、JIS B 2301 (ねじ込み式可鍛鉄管継手)です。

■UXフランジ(F) <JPF MP 011>

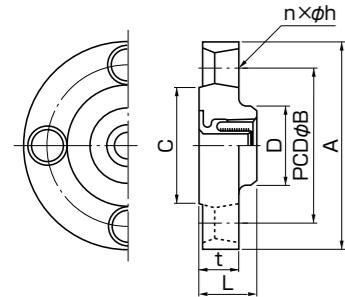

■JIS 5K 単位:mm

品番	呼び径(A)	フランジ各部寸法						ボルト穴 n x phi
		A	B	C	D	L	t	
LUTF20F	20	85	65	52	36	27.6	11	4x12
LUTF25F	25	95	75	62	44	30.5	11	4x12
LUTF32F	32	115	90	72	53	33.0	13	4x15
LUTF40F	40	120	95	78	60	34.6	13	4x15
LUTF50F	50	130	105	88	73	37.0	15	4x15
LUTF65F	65	155	130	112	91	42.0	15	4x15
LUTF80F	80	180	145	125	105	44.5	15	4x19
LUTF1HF	100	200	165	145	133	50.0	17	8x19

※JIS B 2239 (鑄鉄製管フランジ通則)に準拠。
※継手本体の材質は、JIS G 5705 (可鍛鉄品)のFCMB 27-05です。

■JIS 10K 単位:mm

品番	呼び径(A)	フランジ各部寸法						ボルト穴 n x phi
		A	B	C	D	L	t	
LUTF20	20	100	75	58	40	27.6	15	4x15
LUTF25	25	125	90	69	46	30.5	15	4x19
LUTF32	32	135	100	79	56	33.0	18	4x19
LUTF40	40	140	105	84	61	34.6	18	4x19
LUTF50	50	155	120	99	76	37.0	18	4x19
LUTF65	65	175	140	119	96	42.0	20	4x19
LUTF80	80	185	150	129	106	44.5	20	8x19
LUTF1H	100	210	175	154	133	50.0	20	8x19

※JIS B 2239 (鑄鉄製管フランジ通則)に準拠。
※継手本体の材質は、JIS G 5705 (可鍛鉄品)のFCMB 27-05です。

■砲金製ニップル(NiH) <JPF MP 005>

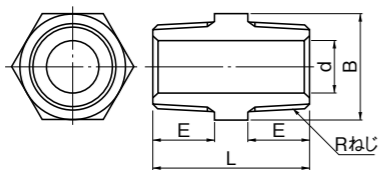

単位:mm

品番	呼び径(A)	L	E	二面幅 B	H
NLUN15	15	41	16.0	24	11.0
NLUN20	20	46	18.5	32	16.6
NLUN25	25	55	22.0	38	22.0

※継手本体の材質は、JIS H 5121の青銅連鑄物6種CAC406C (表面脱鉛処理品)です。
UX継手と各種メスねじ付き器具継手等との接続に使用する専用継手です。(給水用のLX継手には内径の違いにより使用できません。)

■砲金製ブッシング(BuH) <メーカー規格品>

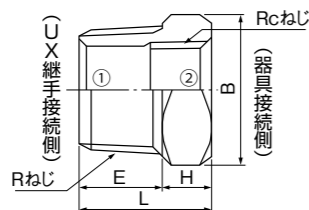

単位:mm

品番	呼び径(A) ①x②	L	E	H	二面幅 B
NLUB201	20x15	30.0	18.0	12.0	32
NLUB252	25x15	32.0	20.0	12.0	38
NLUB251	25x20	33.0	20.0	13.0	38
NLUB323	32x15	35.0	23.0	12.0	45
NLUB322	32x20	36.0	23.0	13.0	45

※継手本体の材質は、JIS H 5121の青銅連鑄物6種CAC406C (表面脱鉛処理品)です。

UX絶縁継手

エスロンUX絶縁継手

エスロンUX絶縁継手の構造と規格

■エスロンUX絶縁継手<コア内蔵型>

器具などの接続側は、砲金製のインナースリーブを、絶縁接着層で電氣的に絶縁しているため、異種金属との接触腐食発生を防ぎます。

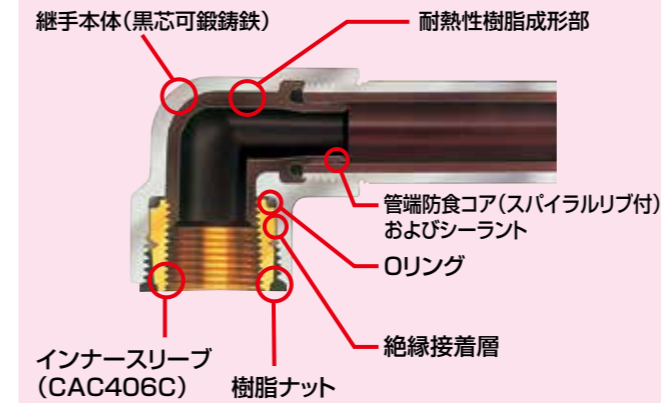

■絶縁座付き給水栓エルボ(IZSL) <JPF MP 005>



単位:mm

品番	呼び径(A)
LUIZ201	20x15

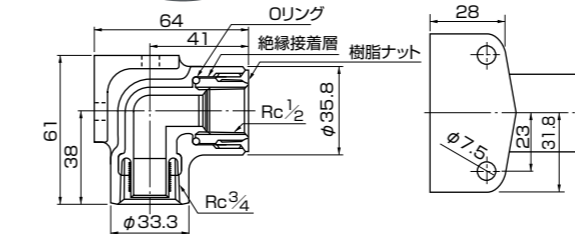

※継手本体の材質は、JIS G 5705 (可鍛鉄品)のFCMB 27-05です。
※器具接続側インナースリーブの材質はJIS H 5121の青銅連鑄物6種(CAC 406C)です。

■絶縁メスオスソケット(IMOS) <JPF MP 005>

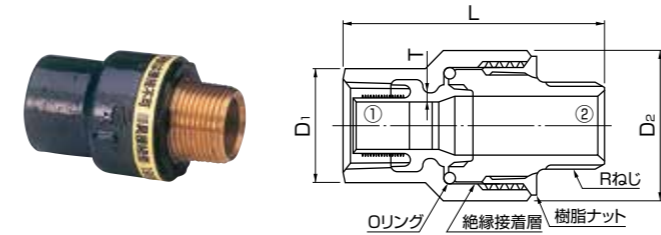

単位:mm

品番	呼び径(A) ①x②	L	D1	D2	T(以上)
NUMOS15	15x15	63.0	27	35.8	2.5
NUMOS20	20x20	69.0	33	41.4	2.5
NUMOS25	25x25	80.3	41	50.6	2.5
NUMOS32	32x32	92.0	50	61.5	2.5
NUMOS40	40x40	97.2	56	69.0	2.5
NUMOS50	50x50	108.8	69	83.0	2.5

※継手本体の材質は、JIS G 5705 (可鍛鉄品)のFCMB 27-05です。
※器具接続側インナースリーブの材質はJIS H 5121の青銅連鑄物6種CAC 406C (表面脱鉛処理品)です。

■絶縁給水栓エルボ(ISL) <JPF MP 005>

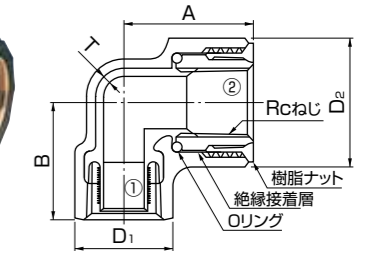

単位:mm

品番	呼び径(A) ①x②	A	B	D1	D2	T(以上)
LUIL15	15x15	35	32.0	27	35.8	2.5
LUIL20	20x20	41	38.0	33	41.4	2.5
LUIL201	20x15	41	38.0	33	35.8	2.5
LUIL25	25x25	49	46.5	41	50.6	2.5
LUIL251	25x20	43	46.5	41	41.4	2.5

※継手本体の材質は、JIS G 5705 (可鍛鉄品)のFCMB 27-05です。
※器具接続側インナースリーブの材質はJIS H 5121の青銅連鑄物6種(CAC 406C)です。

■絶縁給水栓ソケット(ISS) <JPF MP 005>

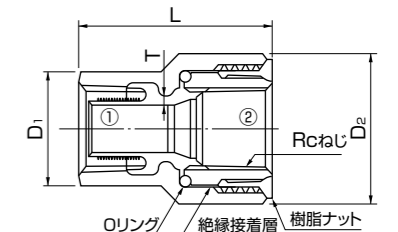

単位:mm

品番	呼び径(A) ①x②	L	D1	D2	T(以上)
LUIS15	15x15	46.0	27	35.8	2.5
LUIS20	20x20	50.5	33	41.4	2.5
LUIS201	20x15	48.0	33	35.8	2.5
LUIS25	25x25	59.0	41	50.6	2.5
LUIS251	25x20	54.5	41	41.4	2.5

※継手本体の材質は、JIS G 5705 (可鍛鉄品)のFCMB 27-05です。
※器具接続側インナースリーブの材質はJIS H 5121の青銅連鑄物6種(CAC 406C)です。

■絶縁給水栓チーズ(IST) <JPF MP 005>

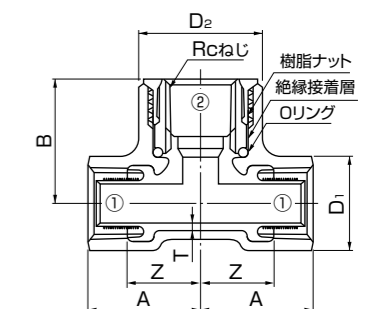

単位:mm

品番	呼び径(A) ①x②	A	B	Z	D1	D2	T(以上)
LUIT15	15x15	32.0	35	21.0	27	35.8	2.5
LUIT20	20x20	38.5	41	25.5	33	41.4	2.5
LUIT201	20x15	38.5	41	25.5	33	35.8	2.5
LUIT251	25x20	46.5	43	31.5	41	41.4	2.5

※継手本体の材質は、JIS G 5705 (可鍛鉄品)のFCMB 27-05です。
※器具接続側インナースリーブの材質はJIS H 5121の青銅連鑄物6種(CAC 406C)です。

注意事項

エスロンLP直管・DVLP直管・HTLP直管

管の性能を発揮するために、つぎの注意事項を必ずお守りください。

注意 安全な作業をしていただくために、必ず守っていただきたい事項

注意 使用液温度範囲

エスロンLP	-5℃~+40℃
エスロンDVLP	常温~+60℃ (瞬時では85℃以下)
エスロンHTLP	常温~+85℃

高温で使用すると、塩ビ部が膨張して、内部が詰まったり、はがれるおそれがあります。



注意 火気厳禁

管を火に近づけないでください。80℃以上に加熱されると塩ビ部が炭化したり、シワ、発泡現象がおこり、内部が詰まるおそれがあります。



注意 主に水道直結型スプリンクラー配管など、屋根裏等で環境温度の上昇が予想される部位の配管に使用する場合は、圧力上昇で配管ラインの破損や機器に損傷を与える場合があります。これを防止するため、水道用途に適合した膨張弁、逃がし弁(設定圧: 1.0MPa以下)等の設置を検討してください。

注意 製品性能を確保するために、必ず守っていただきたい事項

注意 保管上の注意

炎天下や酷暑の場所には放置しないでください。
(倉庫に入れるかビニールシートを被せてください。)



注意 現場および輸送上の注意

配管工事中、あるいは輸送中に落下などにより異常なショックを与えたり、管が曲がった場合、内部の状況をよく確かめてから使用してください。



注意 負圧の使用禁止

エスロンLP・DVLPは高い真空状態が発生する場所では使用しないでください。塩ビがはがれる場合があります。



注意 管端変形

管端部分が万一変形した場合、この部分を切断、除去してください。



注意 薬液配管の禁止

塩水・薬液配管には使用しないでください。



注意 塗装

エスロンLP(SGP-VA)/エスロンDVLP/エスロンHTLPの外表面は一次防錆仕様ですので、使用条件、用途によって中塗り、上塗りをしてください。



耐圧検査について 管継手並びに配管後の耐圧検査時、昇圧および降圧するときは、ゆっくり行ってください。急速に圧力を変動させますとライニング部に悪影響を生じることがあります。

エスロン エスロコート継手シリーズ、HTLPシリーズ

注意 エスロン エスロコートLX・LX絶縁継手、UX・UX絶縁継手の施工には、必ず、それぞれ専用のニップルをご使用ください。

継手の内径寸法はライニング鋼管の肉厚基準です。市販のねじ込み式継手のニップル(六角)、プラグ、ブッシュおよびメーター類などのおねじと接続すると、継手のコアが変形しますので、ご使用にならないでください。またLX絶縁継手は、「器具接続側」にライニング鋼管を直接接続しますと、管端部が露出して、赤水の原因となりますので接続しないでください。



注意 管のねじ切りは自動ねじ切り機を使用し、「標準ねじゲージ」で寸法を確認してください。

短ねじの場合は管端面の腐食、長ねじの場合はコアの破損を招くことがあります。

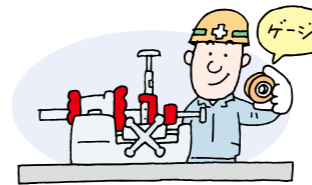

注意 給水栓類との接続には専用の「エスロンLX絶縁継手」「エスロンUX絶縁継手」をご使用ください。

給水栓類の異種金属との接続による「腐食」を確実に防止するためには、LX絶縁継手・UX絶縁継手を必ずご使用ください。



注意 HTLPシリーズはラドン温泉・トロン温泉には配管しないでください。

温泉は泉質の範囲が広いので、温泉配管にエスロンHTLPシリーズを計画される場合は、事前に当社にご相談ください。



注意 管の切断に、ローラー式パイプカッターは使わないでください。

ローラー式パイプカッターで押し切ると、管の切断面が内側に「返る」ため、エスロン エスロコートLX・LX絶縁継手のコア部に当たり、コアを破損することがあります。



注意 エスロンエスロコートLX・LX絶縁継手は、給湯配管や薬液配管に使わないでください。

エスロン エスロコートLX・LX絶縁継手は水道用ライニング鋼管専用の継手ですから、給湯配管や薬液配管には使用できません。



注意 継手の再使用はしないでください。

一度使用したエスロン エスロコートLX・LX絶縁継手、UX・UX絶縁継手を再使用すると、漏水や管端面の腐食の原因となります。

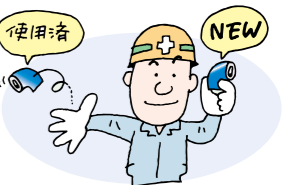

注意 HTLPシリーズは薬液配管には使用しないでください。

エスロンHTLPシリーズは、薬液配管は避けてください。



その他HTLPの注意事項

注意 ハイリミットスイッチの設置

蒸気による間接加熱の場合、温度調節弁に作動不良が生じると100℃以上の高温水になることがあります。管、継手の内面保護のために必ずハイリミットスイッチを設置してください。ハイリミットスイッチは加熱機器の温水出口に設置してください。

管の伸縮処理方法

エスロンHTLPシリーズの伸縮処理方法は鋼管の方法と全く同じです。直線距離30m毎に伸縮継手を設置してください。
例) JIS B 2352(ペローズ形伸縮管継手)のフランジ型で材質は耐食性に優れ、作動が確実なもの。

その他

- エスロンHTLPの15Aは径小気味になりますから給水栓などと接続する立ち上がり部分に限定して配管してください。
- 真空管方式のソーラーシステムは、異常高温が発生することがありますのでエスロンHTLPシリーズの配管を避けてください。
- まき焚きボイラーとまき・灯油兼用ボイラーは、まき焚きしたときに温度制御ができませんから、エスロンHTLPシリーズの配管を避けてください。
- エスロンHTLPシリーズの配管は、給湯器・循環ポンプ・弁・ヘッド等とともに、配管システム全体の耐食性を考慮した上でご計画ください。

摩擦損失について

エスロンLP

エスロンLPは、内面が滑らかで流体抵抗が小さく鋼管のように、さび、こぶ、などの心配がなく経年変化による流量の低下を考慮する必要はありません。

直管部の摩擦損失水頭は、Hazen-Williamsの式によって算出することができます。

エスロンLP流量表(15A~150A)

■Hazen-Williamsの公式

$$V = 0.35464 \cdot C \cdot d^{0.63} \cdot |^{0.54} \quad Q = 0.27853 \cdot C \cdot d^{2.63} \cdot |^{0.54}$$

$$d = 1.6258 \cdot C^{-0.38} \cdot Q^{0.38} \cdot |^{-0.205} \quad | = h/l = 10.666C^{-1.85} \cdot d^{-4.87} \cdot Q^{1.85}$$

ここに、V：平均流速 (m/sec) C：流速係数(140) d：管内径(m) l = 動水勾配

Q：流量 (m³/sec) l：管の延長(m) h：摩擦損失水頭(mm)

以上の関係を、流量線図として示します。

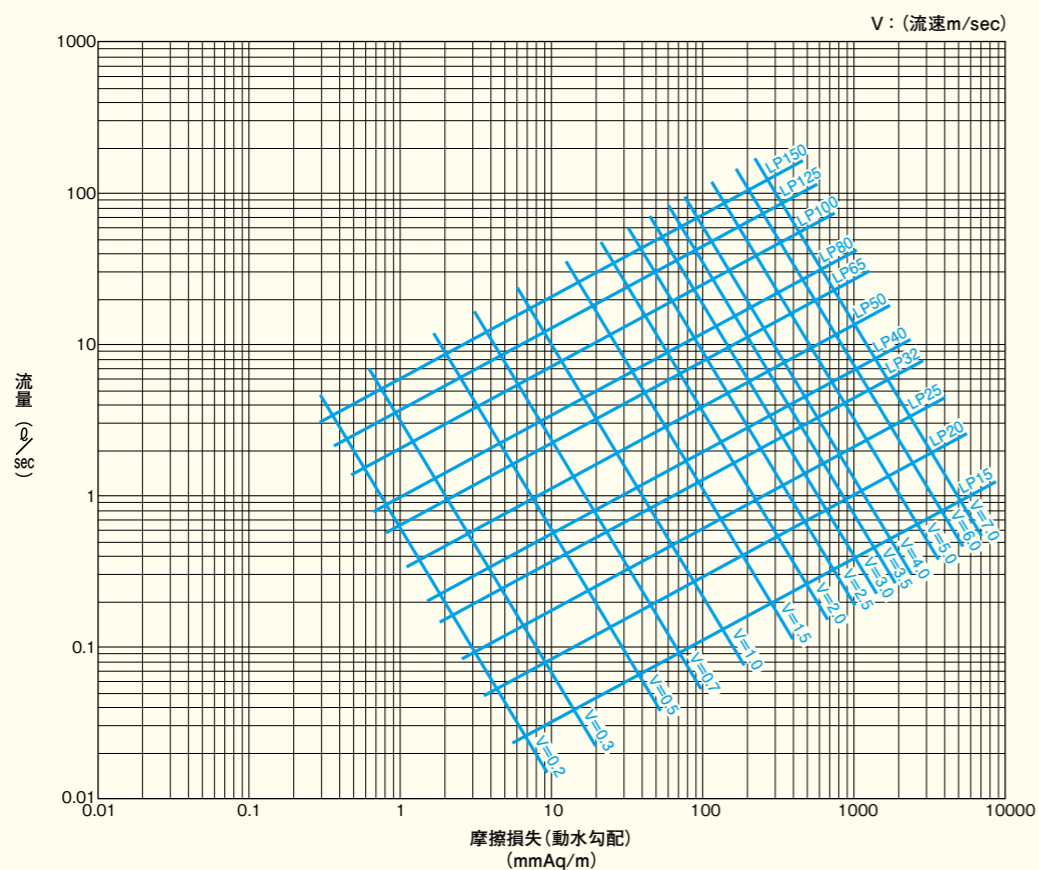

エスロン エスコートLX継手の相当管長

呼び径(A)	90°エルボ	45°エルボ	チーズ(分流)	チーズ(直流)	ソケット
15	2.4	2.1	3.1	0.5	0.4
20	2.3	1.7	3.0	0.5	0.4
25	2.4	1.7	2.4	0.8	0.3
32	1.7	1.5	2.5	0.7	0.4
40	1.6	1.3	2.7	0.4	0.3
50	1.8	1.7	2.0	0.4	0.2
65	1.5	1.3	2.3	0.3	0.3
80	1.9	1.5	2.9	0.5	0.2
100	2.0	1.4	2.5	0.3	0.2

単位:m

エスロンHTLP

エスロンHTLPと銅管の流量比較図

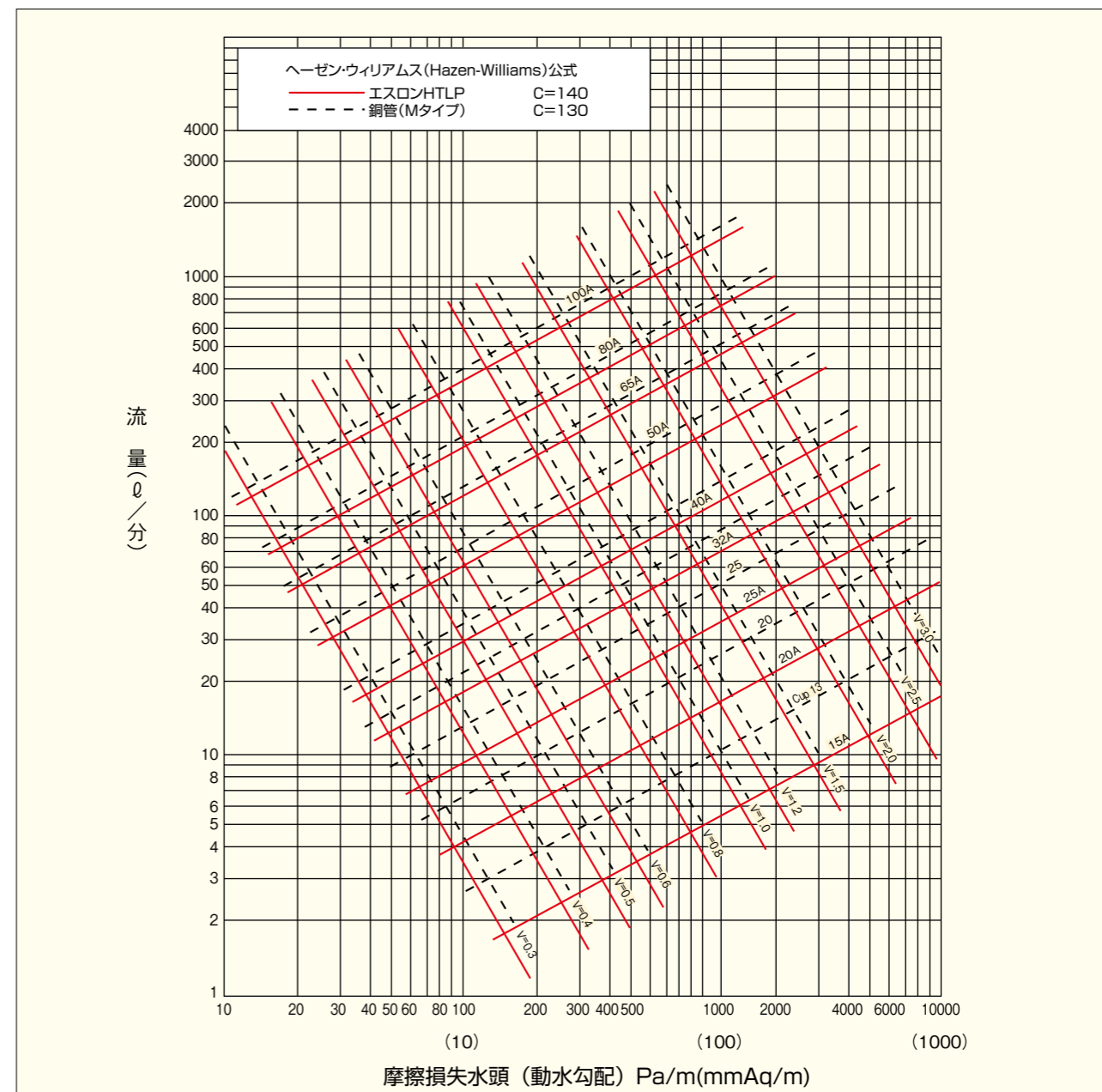

エスロンUX継手の局部抵抗相当管長

呼び径(A)	90°エルボ	45°エルボ	チーズ(分流)	チーズ(直流)
15	1.6	0.9	1.9	0.7
20	1.8	1.0	1.9	0.5
25	2.0	1.1	2.2	0.5
32	2.3	1.1	2.4	0.6
40	2.6	1.3	2.6	0.7
50	2.8	1.4	2.9	0.7
65	3.0	1.5	3.8	0.7
80	3.2	1.7	4.8	0.8
100	4.1	2.1	6.4	1.0

単位:m

品質・性能

標準施工

エスロン エスコート継手シリーズの性能/HTLP・UX継手

エスロン エスコートLX継手の性能

防食継手の接水部分の材料には、水に侵されず、水質に悪影響を与えない衛生性が要求されます。そこで、エスロン エスコートLX継手を組み込んだ状態について、それぞれ溶解試験を実施し、その衛生性を確認しています。その結果は、右の証明書の通りです。

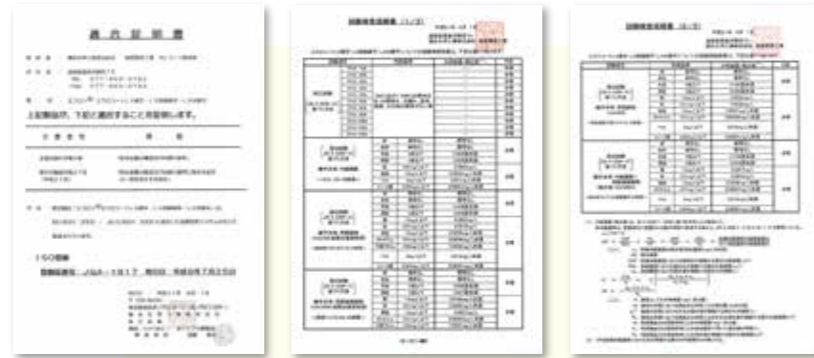

エスロン エスコートLX絶縁継手の性能

JPF MP 003(水道用ライニング鋼管用ねじ込み式管端防食管継手)の異種金属接触防止形器具接続用管端防食管継手では、絶縁性を1.5V-10MΩ以上と規定しています。実配管を想定した場合、異種金属を接続しても、発生する電位差は、通常1.5V-10MΩ以上の絶縁性能があれば、異種金属接触による腐食は発生しないといえます。この観点から、エスロン エスコートLX絶縁継手の絶縁抵抗の測定を行い、その信頼性を確認しております。その結果は、右の証明書の通りです。



エスロンHTLP・UX継手の品質・性能

●管の品質

エスロンHTLPはJIS G 3452(配管用炭素鋼管)の規定により製造された鋼管にJIS K 6776(耐熱性硬質塩ビ管)に準拠して製造された管を耐熱性接着剤を用いてライニングしたもので、次の規格によって品質管理をおこなっています。

試験項目	試験温度	品 質	
接着力試験	常温	100N/cm ² {10.2kgf/m ² }以上	
曲げ試験	常温	割れおよびひびのないこと(但し50A以下)	
扁平試験	常温	割れおよびひびのないこと(但し65A以上)	
浸出試験 (JIS S 3200-7)	常温	色 度	5.0度以下
		濁 度	2.0度以下
		全有機炭素 (TOC) の量	3.0mg/ℓ 以下
		鉛	0.01mg/ℓ 以下
		亜 鉛	1.0mg/ℓ 以下
		臭気および味	異常でないこと

●継手の品質

エスロンUX継手はねじ込み式可鍛鉄製管継手の内面に耐熱性樹脂をライニングし、外面はエポキシ樹脂をコーティングしたもので、次の規格によって品質管理をおこなっています。

試験項目	試験温度	品 質	
外 観	常温	UX継手の内部樹脂部の色は暗赤色とし、有害な傷や異物の付着などの欠点の無いこと。	
耐圧試験	常温	HTLPを接続し2.5MPa (25.5kgf/cm ²)の水圧を負荷して、異常がないこと。	
浸出試験 (JIS S 3200-7)	常温	色 度	5.0度以下
		濁 度	2.0度以下
		全有機炭素 (TOC) の量	3.0mg/ℓ 以下
		鉛	0.01mg/ℓ 以下
		亜 鉛	1.0mg/ℓ 以下
		臭気および味	異常でないこと



エスロンLP・HTLP・エスコートLX継手・LX絶縁継手・UX継手・UX絶縁継手

施工手順	作業内容および注意事項	図または写真
管の切断	<p>1.自動金のご盤(帯のご盤、弦のご盤)、ねじ切り機に搭載された自動丸のご盤を使用して管軸に対して直角に切断してください。 ※高速砥石カッター、ガス切断、チップソーはライニング層をいためますので使用しないでください。 ※ローラー式パイプカッターでの押切りは管の切断面が内側に返り、接続時に継手の樹脂コア部に当たるため使用しないでください。</p>	<p>ローラー式パイプカッター</p>
管のねじ切り	<p>1.自動ねじ切り機(自動切り上げ装置付き)を使用し、JIS B 0203管用テーパねじを切削してください。 ※短ねじの場合は管端面の腐食、長ねじの場合はコアの破損を招くことがありますので、「テーパねじゲージ」で寸法を確認してください。 ※ねじに山欠け、山やせ、偏肉ねじ、多角ねじ等の不具合がない事を確認してください。 2.ねじ切り削油は、JWWA K 137に規定された水道用ねじ切り油剤を使用してください。</p> <p>テーパねじゲージ</p>	
管の面取り	<p>1.管内面の面取りは、塩ビ肉厚の1/2程度にしてください。</p> <p>2.塩ビ用リーマ、または、スクレーパで面取りしてください。 ※ねじ切り機に装備されているバーリングリーマは使用しないでください。バーリングリーマは内面塩ビを剥離させる恐れがあります。また、鉄地を露出させる事になり、赤水の原因にもなります。 3.管端のバリはヤスリなどで仕上げてください。</p>	<p>バーリングリーマ</p> <p>スクレーパ</p> <p>塩ビ用リーマ</p>

エスロンLP・HTLP・エスコートLX継手・LX絶縁継手・UX継手・UX絶縁継手

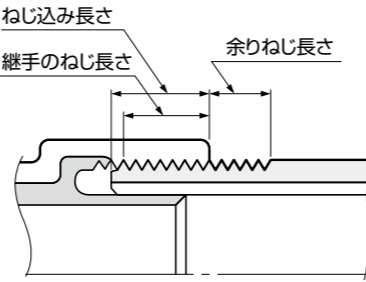
施工手順	作業内容および注意事項	図または写真																																																																																																	
管の接合	<p>1. 管の端面、ねじ部などに付着した油、水分、切り粉などは十分に除去してください。</p> <p>2. 管端面とおねじ部には、防食シール剤(エスロンHTLPの場合は温水配管用防食シール剤)を塗布してください。</p> <p>3. シールテープを使用する場合には、管端面に必ず防食シール剤を塗布してください。</p> <p>4. シール剤は、該当メーカーのカタログなどを参考としてお選びください。</p>	 <p>△ エスコートLX・LX絶縁継手、UX・UX絶縁継手に充填されているシーラントは、防食シール剤ではありません。管の接合には必ず防食シール剤をご使用ください。</p>																																																																																																	
	<p>●防食シール剤標準塗布量(参考)</p> <table border="1"> <thead> <tr> <th>呼び径</th> <th>塗布量(g)</th> </tr> </thead> <tbody> <tr><td>15A</td><td>0.5</td></tr> <tr><td>20A</td><td>0.6</td></tr> <tr><td>25A</td><td>0.8</td></tr> <tr><td>32A</td><td>0.9</td></tr> <tr><td>40A</td><td>1.3</td></tr> <tr><td>50A</td><td>2.3</td></tr> <tr><td>65A</td><td>3.3</td></tr> <tr><td>80A</td><td>3.8</td></tr> <tr><td>100A</td><td>5.0</td></tr> <tr><td>125A</td><td>7.0</td></tr> <tr><td>150A</td><td>9.0</td></tr> </tbody> </table> <p>●防食シール剤塗布位置</p> <p>●防食シール剤塗布位置</p> <p>●防食シール剤塗布位置</p> <p>●防食シール剤塗布位置</p>		呼び径	塗布量(g)	15A	0.5	20A	0.6	25A	0.8	32A	0.9	40A	1.3	50A	2.3	65A	3.3	80A	3.8	100A	5.0	125A	7.0	150A	9.0																																																																									
呼び径	塗布量(g)																																																																																																		
15A	0.5																																																																																																		
20A	0.6																																																																																																		
25A	0.8																																																																																																		
32A	0.9																																																																																																		
40A	1.3																																																																																																		
50A	2.3																																																																																																		
65A	3.3																																																																																																		
80A	3.8																																																																																																		
100A	5.0																																																																																																		
125A	7.0																																																																																																		
150A	9.0																																																																																																		
管の締め付け	<p>1. 手締めをした後、適正長さのパイプレンチで締めつけてください。</p> <p>※継手のねじ込みは、下表のねじ込み山数と標準締め付けトルクを目安にしてください。</p> <p>●LX継手・UX継手の場合(余りねじ長さ)</p> <table border="1"> <thead> <tr> <th rowspan="2">呼び径</th> <th rowspan="2">継手のねじ長さ(mm)</th> <th colspan="2">標準的なねじ込み長さの目安</th> <th rowspan="2">許容最小余りねじ長さ(mm)</th> <th rowspan="2">トルク(kg-cm)</th> <th rowspan="2">レンチ呼び(mm) × 加える力(kg)</th> </tr> <tr> <th>山数(山)</th> <th>長さ(mm)</th> </tr> </thead> <tbody> <tr><td>15</td><td>11</td><td>6.0~7.0</td><td>11.0~13.0</td><td>9.0~7.0</td><td>4.5</td><td>400</td><td>350×16</td></tr> <tr><td>20</td><td>13</td><td>7.5~8.5</td><td>13.5~15.5</td><td>7.5~5.5</td><td>4.5</td><td>600</td><td>350×24</td></tr> <tr><td>25</td><td>15</td><td>6.5~7.5</td><td>15.0~17.5</td><td>9.5~7.5</td><td>4.5</td><td>1000</td><td>450×29</td></tr> <tr><td>32</td><td>17</td><td>7.5~8.5</td><td>17.5~19.5</td><td>10.0~8.0</td><td>4.5</td><td>1200</td><td>450×35</td></tr> <tr><td>40</td><td>18</td><td>8.0~9.0</td><td>18.5~20.5</td><td>9.0~6.5</td><td>4.5</td><td>1500</td><td>600×32</td></tr> <tr><td>50</td><td>20</td><td>9.0~10.0</td><td>20.5~23.0</td><td>10.0~8.0</td><td>4.5</td><td>2000</td><td>600×42</td></tr> <tr><td>65</td><td>23</td><td>10.0~11.0</td><td>23.0~25.5</td><td>13.0~10.5</td><td>4.5</td><td>2500</td><td>900×35</td></tr> <tr><td>80</td><td>25</td><td>11.0~12.0</td><td>25.5~27.5</td><td>13.5~11.5</td><td>5.5</td><td>3000</td><td>900×43</td></tr> <tr><td>100</td><td>28</td><td>12.0~13.0</td><td>27.5~30.0</td><td>16.5~14.0</td><td>5.5</td><td>4000</td><td>950×53</td></tr> <tr><td>125</td><td>30</td><td>13.0~14.0</td><td>30.0~32.5</td><td>18.0~15.5</td><td>6.0</td><td>5000</td><td>1200×45</td></tr> <tr><td>150</td><td>33</td><td>14.0~15.0</td><td>32.5~34.5</td><td>15.5~13.5</td><td>6.0</td><td>6000</td><td>1200×55</td></tr> </tbody> </table> <p>(注) ●上表中の「トルク」は流体がねじ部から漏れない程度の締め付けトルクを示します。 ●上表中の「許容最小余りねじ長さ」以下までねじ込むと管端防食の機能を損なう場合があります。</p>	呼び径	継手のねじ長さ(mm)	標準的なねじ込み長さの目安		許容最小余りねじ長さ(mm)	トルク(kg-cm)	レンチ呼び(mm) × 加える力(kg)	山数(山)	長さ(mm)	15	11	6.0~7.0	11.0~13.0	9.0~7.0	4.5	400	350×16	20	13	7.5~8.5	13.5~15.5	7.5~5.5	4.5	600	350×24	25	15	6.5~7.5	15.0~17.5	9.5~7.5	4.5	1000	450×29	32	17	7.5~8.5	17.5~19.5	10.0~8.0	4.5	1200	450×35	40	18	8.0~9.0	18.5~20.5	9.0~6.5	4.5	1500	600×32	50	20	9.0~10.0	20.5~23.0	10.0~8.0	4.5	2000	600×42	65	23	10.0~11.0	23.0~25.5	13.0~10.5	4.5	2500	900×35	80	25	11.0~12.0	25.5~27.5	13.5~11.5	5.5	3000	900×43	100	28	12.0~13.0	27.5~30.0	16.5~14.0	5.5	4000	950×53	125	30	13.0~14.0	30.0~32.5	18.0~15.5	6.0	5000	1200×45	150	33	14.0~15.0	32.5~34.5	15.5~13.5	6.0	6000	1200×55	
	呼び径			継手のねじ長さ(mm)	標準的なねじ込み長さの目安				許容最小余りねじ長さ(mm)	トルク(kg-cm)	レンチ呼び(mm) × 加える力(kg)																																																																																								
山数(山)		長さ(mm)																																																																																																	
15	11	6.0~7.0	11.0~13.0	9.0~7.0	4.5	400	350×16																																																																																												
20	13	7.5~8.5	13.5~15.5	7.5~5.5	4.5	600	350×24																																																																																												
25	15	6.5~7.5	15.0~17.5	9.5~7.5	4.5	1000	450×29																																																																																												
32	17	7.5~8.5	17.5~19.5	10.0~8.0	4.5	1200	450×35																																																																																												
40	18	8.0~9.0	18.5~20.5	9.0~6.5	4.5	1500	600×32																																																																																												
50	20	9.0~10.0	20.5~23.0	10.0~8.0	4.5	2000	600×42																																																																																												
65	23	10.0~11.0	23.0~25.5	13.0~10.5	4.5	2500	900×35																																																																																												
80	25	11.0~12.0	25.5~27.5	13.5~11.5	5.5	3000	900×43																																																																																												
100	28	12.0~13.0	27.5~30.0	16.5~14.0	5.5	4000	950×53																																																																																												
125	30	13.0~14.0	30.0~32.5	18.0~15.5	6.0	5000	1200×45																																																																																												
150	33	14.0~15.0	32.5~34.5	15.5~13.5	6.0	6000	1200×55																																																																																												
補修	接合完了後、万が一管と継手に鉄地に達するような傷が付いた場合、継手は新しいものに、管は損傷部分を切断して工事をやり直すか防食テープで補修してください。																																																																																																		
養生	使用したシール材料により、養生時間が異なりますので、通水までに十分な養生時間を取ってください。	洗管 施工後、管内に切り粉などが残っている場合がありますので、使用前に必ず十分に洗管してください。																																																																																																	

■キッチン

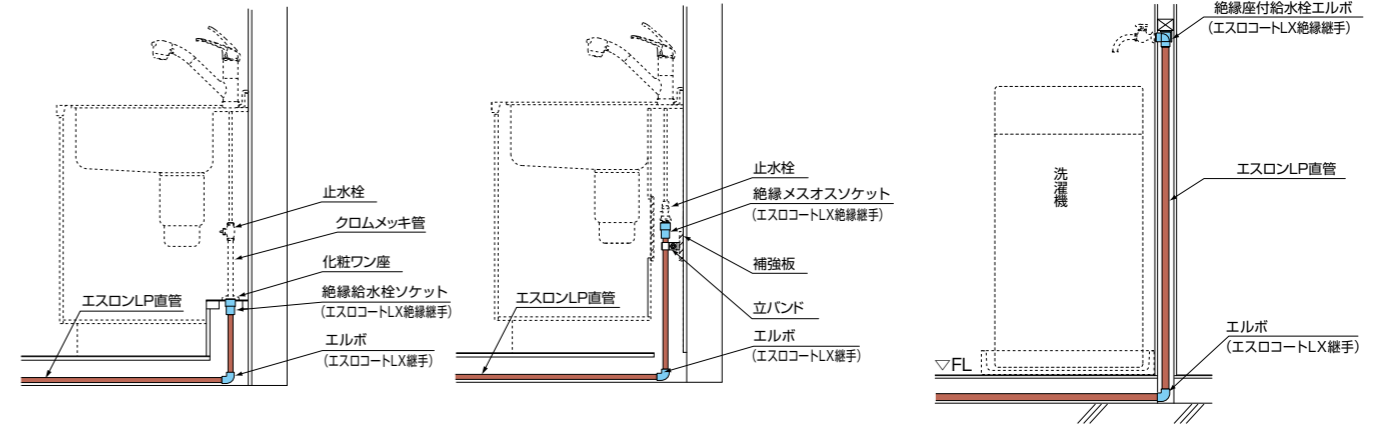

■洗面

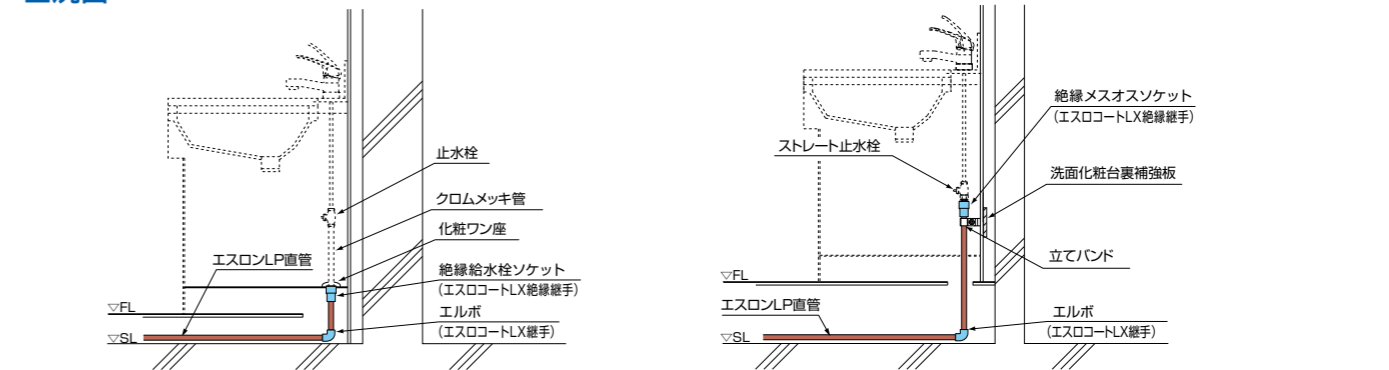

■トイレ

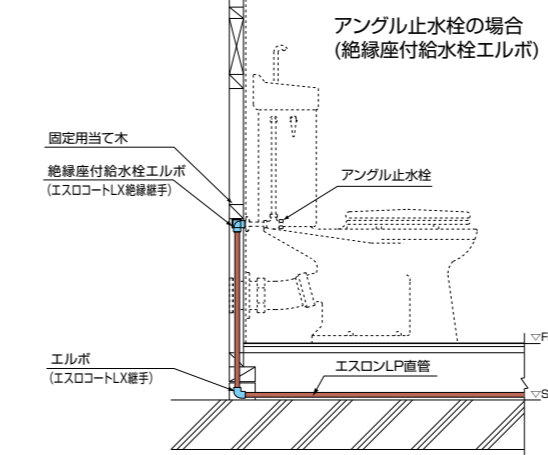
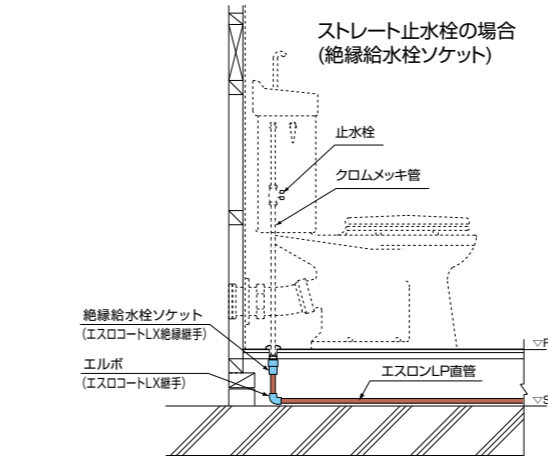

■洗濯

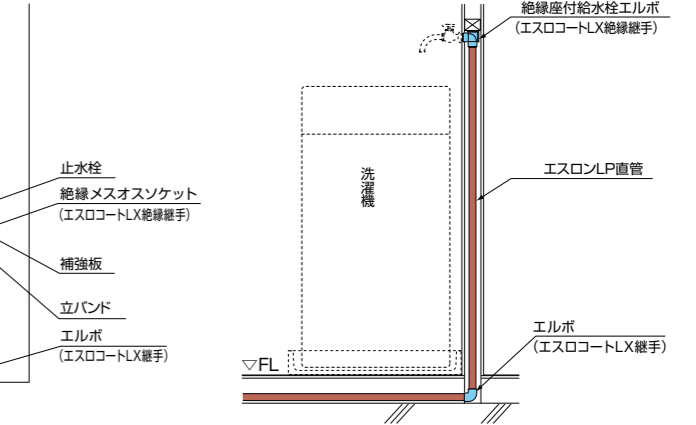

■ユニットバス廻り

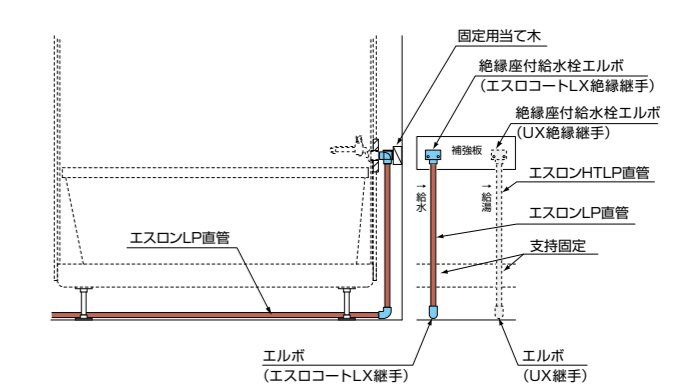

■MB内納まり

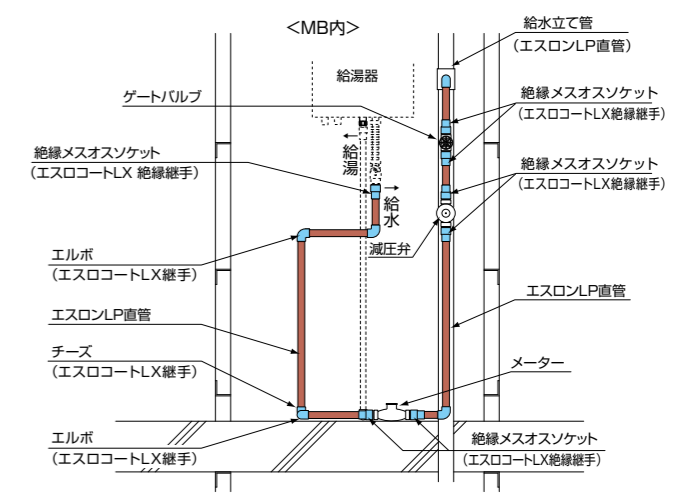

エスロンHTLP給水栓・弁類 との接続法

1. 給水栓との接続法

給水栓との接続には、給水栓用UX絶縁継手(給水栓エルボ、座付き給水栓エルボ、給水栓ソケット)をご使用ください。

●壁厚が比較的薄い場合

絶縁給水栓エルボ(UX継手)を使用して図のように接続してください。(15~20A)

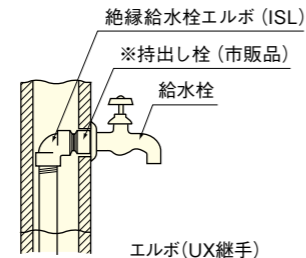

●壁厚が厚い場合

エルボ(UX継手)とHTLP短管、絶縁給水栓ソケット(UX継手)を使用して図のように接続してください。(15~20A)

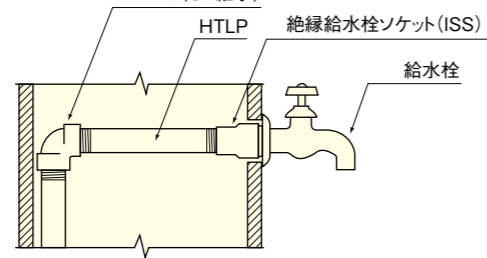

※持出し栓 (市販品) は必要に応じて使用してください。

2. バルブや機器との接続法

●ねじ込み型バルブや機器の場合

絶縁メスオスソケットを使用して図のように接続してください。(15~50A)

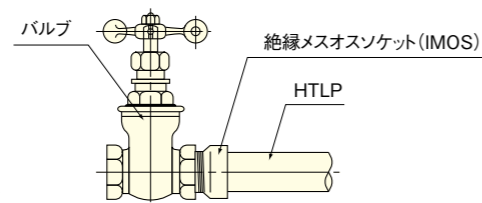

●化粧パイプ、フレキ管用ニップル、ストレート形止水栓等の市販の器具継手を直接UX継手の樹脂コア部にねじ込みますと、赤水や樹脂コアの破損を招く場合がありますので、必ずUX絶縁継手(給水栓エルボ、給水栓ソケット、メスオスソケット)を介して接続してください。

●フランジ型バルブやバタフライ弁および機器の場合

UXフランジ(JIS 5K・10K)を用いて図のように接続してください。

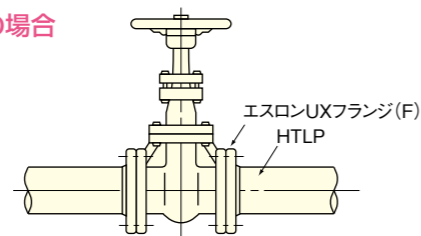

3. テストプラグとの接続法

テストプラグの接続は原則として、給水栓用UX絶縁継手(給水栓エルボ、座付き給水栓エルボ、給水栓ソケット)を介して行ってください。

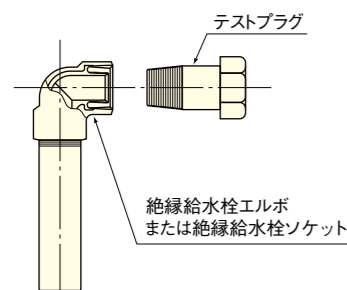

やむを得ずUX継手(例:チーズ、エルボ、ソケット等)に直接テストプラグを接続する場合は、鋼管製のテストプラグを使用してください。

鋼管製テストプラグ



プラスチック製テストプラグ



4. 温度計などの計器との接続法

温度計などの計器との接続には、UX絶縁継手を使用してください。

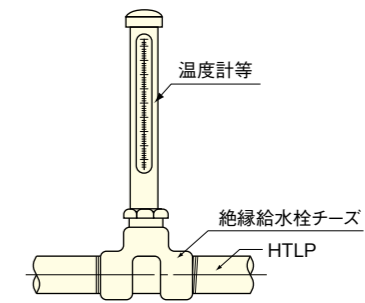

5. 異種金属管との接続法

エスロンHTLPを銅管やステンレス管などの異種金属管と接続すると異種金属接触腐食を起こすことがありますので、接続する際には必ず媒介継手を使用してください。(※印は当社では規格しておりません、市販品です。)

●銅管との接続

UXフランジによる方法(20A~100A)

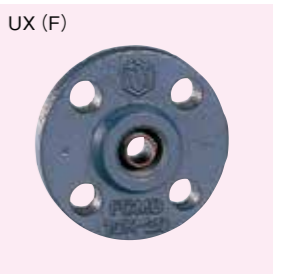
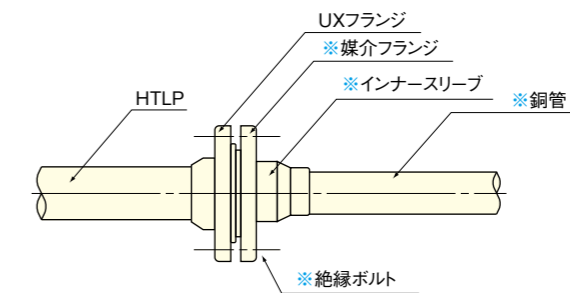

●ステンレス管との接続

絶縁メスオスソケットによる方法(15A~50A)

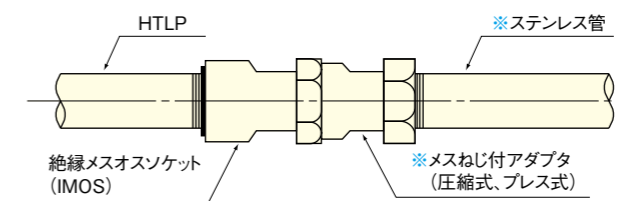

UXフランジによる方法(20A~100A)

