

SEKISUI

信頼と実績のロングセラーブランド

エスロン[®] 2層デッキ材

居心地よいテラス空間をつくる
高質感タイプが新登場



心地よい質感を長く保ち、 簡単に美しく仕上がるデッキ材です。

長年の実績に裏打ちされたセキスイの「エスロン®2層デッキ材」。
バルコニーやテラスを手軽に美しく彩り、居心地の良い快適な空間を実現します。

01 デザイン

住まいのテイストに合わせてぴったりな色柄を選べます。

高質感
タイプ

本物の木を思わせる高質感タイプ

天然木のような風合いをもつ木肌と色合いを、機能性に優れた塩ビデッキで再現しました。

NEW



アンバーブラウン色【AB】

MG300JB 高質感タイプ

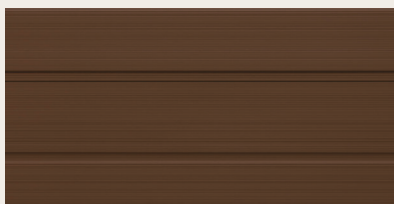

深みを感じる色の木目デザインが上質なアウトドア空間を演出します。

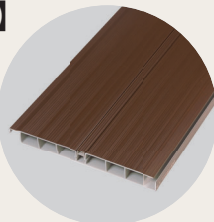

ライトベージュ色【LB】

MG300JB 高質感タイプ

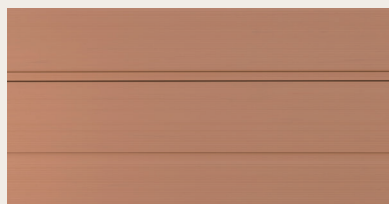

アウトドア家具をコーディネートしやすい、ナチュラルで明るいデザインです。

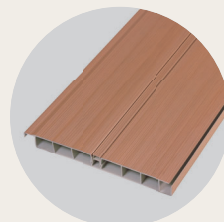

標準
タイプ

シンプルな質感と色調の標準タイプ

木目柄【NM】

HG-300JB

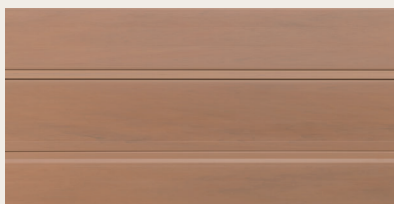

墨流しで自然な木の表情を再現。植栽が自然と調和する、やさしいデザインです。

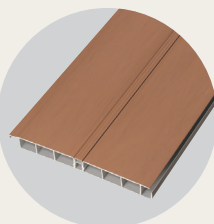

グレーシルバー色【GS】

HG-300JB



いつまでも飽きのこないシンプルな色調で、スタイリッシュな空間をつくれます。

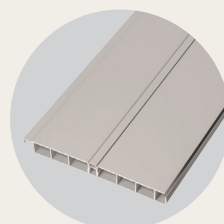

高質感
タイプ

濃淡と陰影をもつ木彫の外観を 2層デッキで再現

ナチュラルな2色の**木彫デザイン**と高級感のある**マット仕上げ**。

表層の特殊配合と微細な溝により、濃淡と陰影をもつ木彫の外観を再現。

光沢感を抑えたツヤ消し仕上げで、落ち着いた印象のデッキ空間に仕上がります。

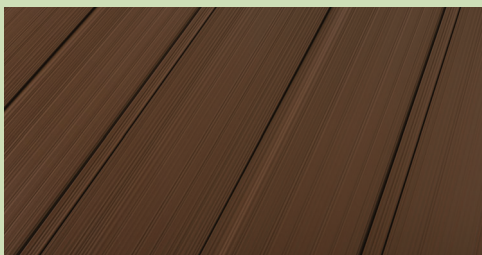

アンバーブラウン色【AB】

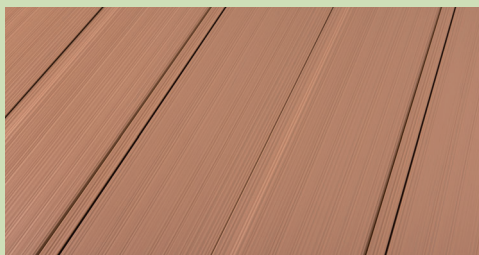

ライトベージュ色【LB】

さまざまな空間に設置可能。アウトドア活用の可能性を広げます。

後付け式
バルコニー



2階に後付けで設置したバルコニーの床材として設置すると、より外に出やすくなります。

テラス囲い



物干しスペースがウッドデッキのような空間となり、リビングとのコーディネート幅が広がります。

テラスデッキ



デッキ材単体の設置でも、縁側のようなくつろぎの空間を手軽につくれます。

✓ 質感の違いの ヒミツをCHECK!

表層の金型設計と独自の配合技術により、意匠性に優れた立体的な表情とツヤを抑えた高い質感を実現しました。

標準タイプ

高質感タイプ



標準タイプ

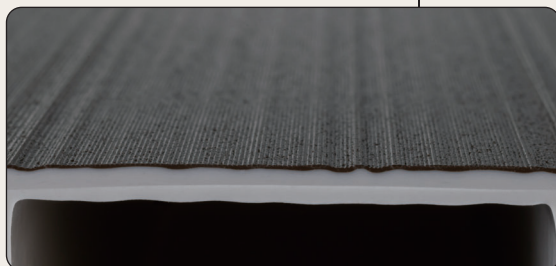

高質感タイプ

02

耐久性

強く、いつまでも美しい安心の高耐久デッキ。

高質感
タイプ

標準
タイプ

独自の2層成形技術で
美しさキープ

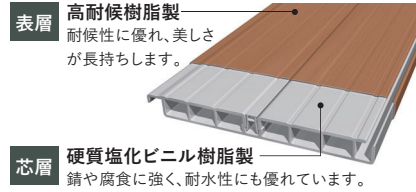

サビや腐食に強い芯層に、高耐候樹脂をコーティング。強い陽射しや風雨でも美しさを維持します。

耐摩耗性が飛躍的に向上。
快適な空間を長く維持

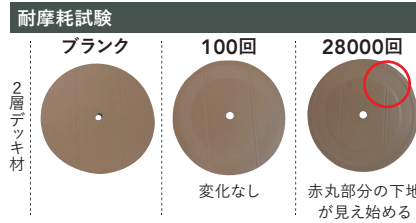

2層品はプリント品と比べて耐摩耗性が約10倍に向上。歩行による表層の傷みに強く、お手入れも簡単です。

【評価条件】
JIS K 7204 プラスチック-摩耗輪による摩耗試験方法に基づく

軽量で耐衝撃性にも
荷重強度にも優れた設計



軽量で住まいへの重量負荷を最小限に抑えます。耐衝撃性、耐荷重性にも優れています。

【評価条件】
JIS A 5721 プラスチックデッキ材の耐衝撃試験方法に基づく
※錘の重量:1.0kg、落下高さ:1.2m、試験温度:20°C±2°C

03

施工性

軽量で持ち運びしやすく、施工しやすい形状です。

高質感
タイプ

標準
タイプ

軽く、固定しやすい
簡単施工

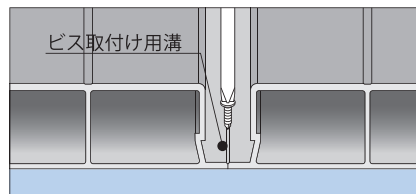

独自のビス取り付け用の溝をつけました。ドリルやビスが合わせやすく、ビス止めが早く正確に行えます。

端部も美しく仕上がる
連結構造

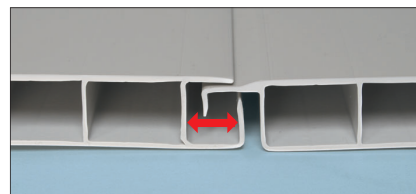

連結スライド構造を採用。切断しなくても微妙な隙間調整がしやすく、端部まで美しく仕上がります。

空間をすっきり見せる
カバー材を標準設定

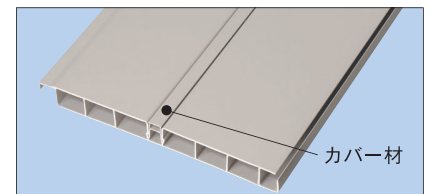

ビス取り付け箇所を目隠しでき、フロア全体を平らに仕上げます。

規格一覧

規格名(幅)	サイズ	品番	色記号	入数	規格名(幅)	サイズ	品番	色記号	入数
MG300JB アンバーブラウン色 高質感 タイプ	2,000	GC01AB	AB	3	MG300JB ライトベージュ色 高質感 タイプ	2,000	GC01LB	LB	3
	2,750	GC02AB	AB	3		2,750	GC02LB	LB	3
	3,000	GC03AB	AB	3		3,000	GC03LB	LB	3
	3,650	GC04AB	AB	2		3,650	GC04LB	LB	2
	4,000	GC05AB	AB	2		4,000	GC05LB	LB	2
HG-300JB 木目柄 標準 タイプ	2,000	GC01	NM	3	HG-300JB グレーシルバー色 標準 タイプ	2,000	GC01	GS	3
	2,750	GC02	NM	3		2,750	GC02	GS	3
	3,000	GC03	NM	3		3,000	GC03	GS	3
	3,650	GC04	NM	3		3,650	GC04	GS	3
	4,000	GC05	NM	3		4,000	GC05	GS	3

エスロン®2層デッキ材の施工について

■連結型の施工範囲

(単位:mm)

		使用デッキ材枚数									
		1枚	2枚	3枚	4枚	5枚	6枚	7枚	8枚	9枚	10枚
施工範囲	最小幅	306	589	872	1,155	1,438	1,721	2,004	2,287	2,570	2,853
	最大幅	306	602	898	1,194	1,490	1,786	2,082	2,378	2,674	2,970

●表の最大幅、最小幅を参考にしてデッキ材の使用枚数を決めてください。

■製品図面

(単位:mm)

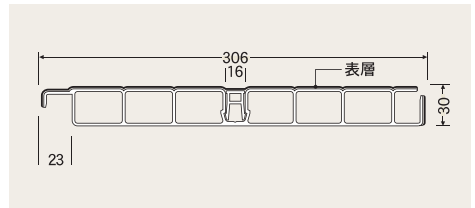

■施工手順

金属もしくは木材に取りつける場合

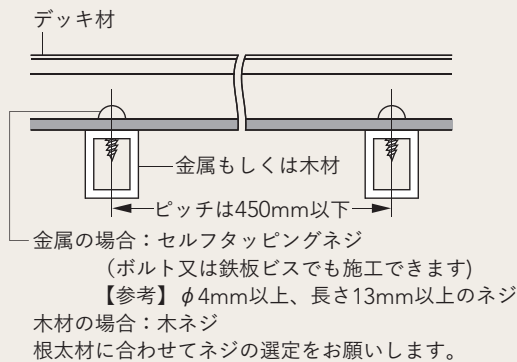

端部の処理方法

- 下図の通りデッキ材端部に枠組をする場合には、定尺3,650mmに対して
 - 冬期施工時 8mm
 - 夏期施工時 1~2mm
 - 春秋期施工時 4mm
 程度の間隔をあけて下さい。

- 隙間をあけないで施工すると熱収縮によりデッキ材のそりやビスのはずれの恐れがあります。

- デッキ材端部のビス止め位置は、その中心と端部まで間隔を20mm以上、50mm以下にして下さい。

ビスの取り付け位置

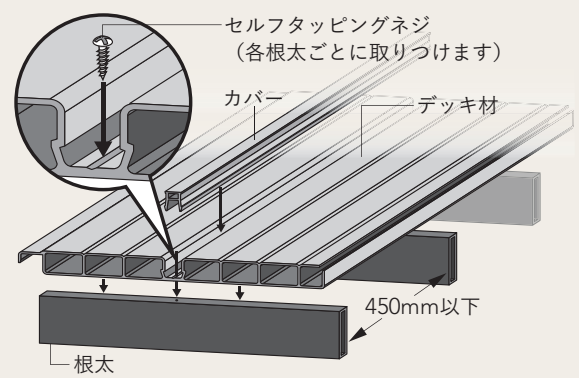

幅方向の重なりしろについて

- 幅方向に連結する場合はデッキ材の重なりしろを5mm以上にして下さい。

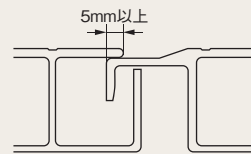

連結する場合

- 端部より20mmの位置に固定できる幅の根太をお使い下さい。
- 突合せ部は、根太の中央にくるように施工下さい。

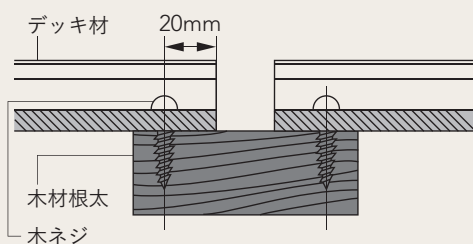

カバーの取り外し・取り付け

- カバーは小口中央リブの○部にドライバー等を差込み引上げて外して下さい。

- ×部に差込むと変形や破損の恐れがあります。

- カバーは、根太にデッキ材を取りつけた後、中央のミズに押し入れます。

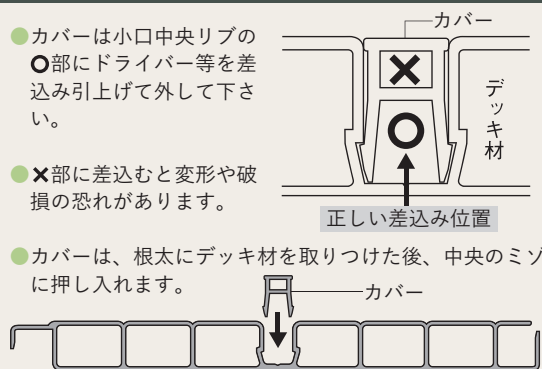

施工・使用上の注意事項

施工上のご注意

⚠警告

- 電動工具により製品を切断する場合は方法を誤ると大けがの恐れがあります。工具所定の保護具を装備のもと、工具使用書に従い作業を行って下さい。
- 火の気のある雰囲気周辺での作業は行わないで下さい。
- 高所作業の際は転落落下防止の安全装備をご使用し作業を行って下さい。

⚠注意

- 本製品はバルコニー用の床材です。施工手順を確認の上、他の場所には施工しないようにお願いします。
- 製品端部で手を切る恐れがあります。保護具を着用の上、施工を行って下さい。
- 重量物のためハンドリングの際には腰を痛めないよう作業姿勢に気を付けて下さい。
- 本製品には寸法公差がございますので、施工の前に現場での割付確認を行って下さい。
- 本製品の保管、輸送時には変形の恐れがありますので立てかけ等せずに平置きして下さい。また風通しが悪く高温になる環境を避けて下さい。

使用上のご注意

⚠警告

- デッキ上で加熱したり火気の使用は厳禁です。変形し燃えたりする恐れがあります。(例:パーベキュー、花火、暖房器具等)
- 加工は行わないで下さい。強度が低下し変形し破損する恐れがあります。
- 溶剤(灯油、ベンジン等)をこぼした場合は速やかにふき取って洗浄下さい。放置すると変形し破損する恐れがあります。

⚠注意

- 素足での歩行はご遠慮下さい。夏場は床表面が高温となり素足で歩行すると火傷の恐れがあります。(特に乳幼児にはご注意ください)
- 雨上がりなど表面が濡れた場合は滑って転倒する恐れがありますので歩行の際にはご注意ください。
- 本製品の上には物を落とさないで下さい。重量物を落とすと変形や破損する可能性があります。
- 製品表面を尖ったもの等で突かないで下さい。変形や破損の恐れがあります。
- 本製品の上に重量物を置く場合は、荷重が大きな面積に分散するよう、大きな硬い敷板などの上に置くようにして下さい。
- 変形や破損した場合はすぐに交換するようにお願いします。
- 製法上、表面に濃淡などの色差が発生することがあります。
- 表面張力により水滴が表面にたまる場合があります。これは自然現象であり商品の不具合ではありません。
- 本製品は樹脂を使用しているため、歩行時の履物などとの摩擦により静電気を帯びることがあります。不快感を感じる場合は静電防止用の履物へ交換して下さい。

デッキ表面のお手入れについて

定期的に清掃しない場合、表面に付着した汚れや雨染みは固着が進み落としにくくなり、外観上の経年変化を早める一因となります。なるべく汚れが軽いうちに清掃して下さい。清掃の目安は1回/月～数回/半年とし、状況に応じた清掃頻度でお願いいたします。

① 通常のお手入れ

製品表面に付着したごみ、ほこりはほうきなどでこまめに取り除いて下さい。汚れている部分は雑巾やスポンジなど柔らかいものを使って水洗いしてから、乾拭きするか、それでも落ちない場合は薄めた中性洗剤を使用して汚れを落とし、洗剤が表面に残らないよう水洗いしてから最後にしっかり乾拭きして下さい。

② 頑固な汚れの清掃

デッキブラシやメラミンフォームなどに水を含ませて本製品の長手方向(筋目の方向)に沿って汚れをこすり落とす感覚でお手入れ下さい。ただし、非常に強くこすりすぎると表面を傷つける恐れがありますので、初めは小範囲でお試しいただき、その後、清掃範囲を広げていただくようお願いいたします。

③ その他

床材の溝部などにたまるほこりやちり、くずなどはほうきや掃除機できれいにして下さい。(溝は雨水などの排水機能を保有していますのでほこりなどが溜まると排水せず、床上に雨水が溜まりやすくなります)

床用ワックスなどご使用することで細かな傷や汚れの固着を目立たなくさせ、表面の外観を保護させることも可能ですがご使用の際は、ワックス使用の注意をご確認の上ご利用下さい。(滑りやすくなることもございますのでご注意ください。)

積水化学工業株式会社 環境・ライフラインカンパニー 建材事業部 東京都港区虎ノ門2-10-4(オークラブステージタワー) 〒105-8566

積水化学北海道(株)	TEL:011(785)3321	東北営業所	TEL:022(217)0608	東京営業所	TEL:03(6748)6514
名古屋営業所 (中部セキスイ商事(株))	TEL:0568(56)3121	大阪営業所	TEL:06(6365)4520	北陸営業所	TEL:076(231)4464
広島営業所	TEL:082(224)6251	福岡営業所	TEL:092(271)1350		