

品名

下水道用鉄筋コンクリート管および陶管用
A型90°自在支管

略号 A90SHR-F

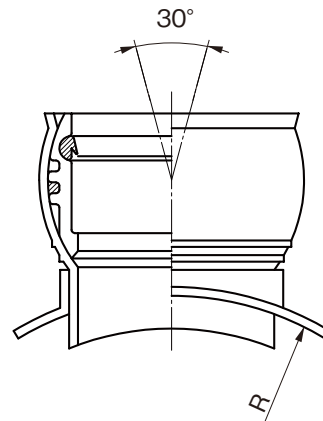
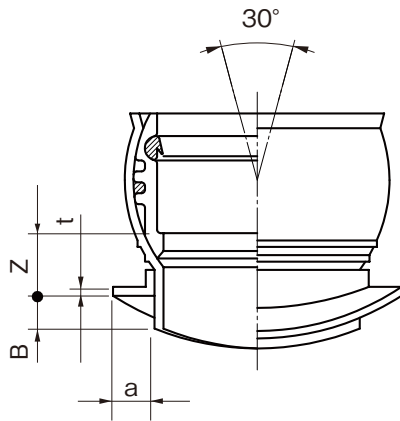

単位：mm

呼び径	本管サイズ	Z	a	t(最小)	B(最大)	R(参考)	品番
I×100	200～300	47±15	40±5	5.0	25	153	F9SH1AM
I×125	200～300	59±15	40±5	5.0	25	153	F9SH1BM
I×150	200～300	60±15	40±5	5.0	25	153	F9SH1CM
I×200	250～300	68±15	40±5	5.0	25	180	F9SH1DM
II×100	350～500	47±15	50±5	5.0	30	263	F9SH2AM
II×125	350～500	59±15	50±5	5.0	30	263	F9SH2BM
II×150	350～500	60±15	50±5	5.0	30	263	F9SH2CM
II×200	350～500	68±15	50±5	5.0	30	292	F9SH2DM
III×100	600～1500	47±15	50±5	5.0	48	600	F9SH3AM
III×125	600～1500	59±15	50±5	5.0	48	600	F9SH3BM
III×150	600～1500	60±15	50±5	5.0	48	600	F9SH3CM
III×200	600～1500	68±15	50±5	5.0	48	600	F9SH3DM

- 注) 1. 自在角度は±15°です。
 2. 鉄筋コンクリート管および陶管の200φ以上に使用できます。
 3. 許容差のない寸法は、参考値とします。

品名	下水道用鉄筋コンクリート管および陶管用 A型90°自在支管		図番	GS-EPP-072
年月日	2021.6.1	製図	積水化学工業株式会社	