

品名

エスロハイパーJW
保護層付フランジ短管
(G形：グループ形)(JIS 10K)

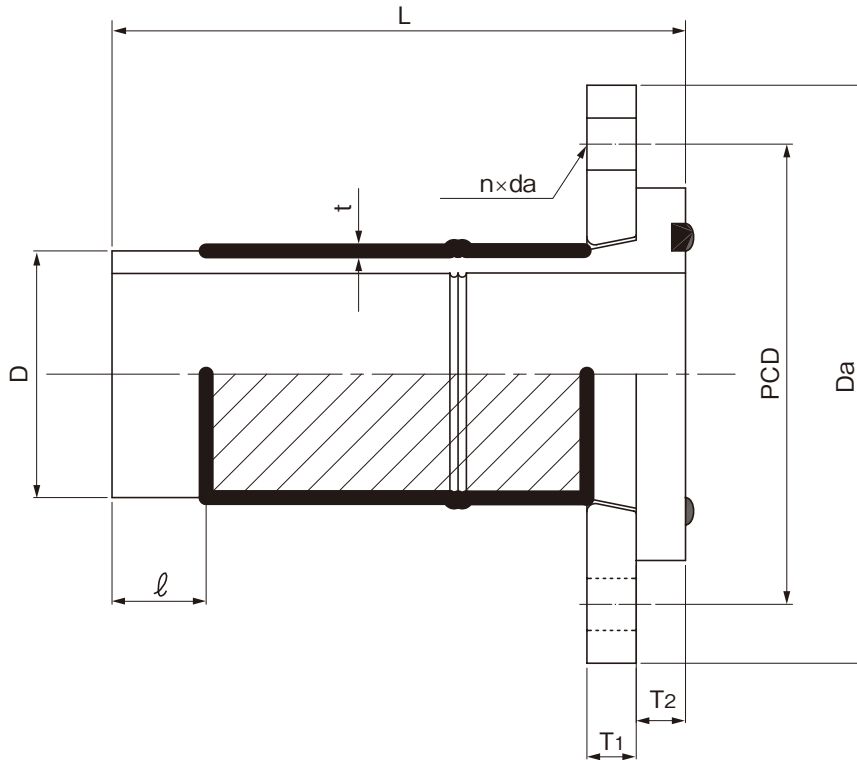

単位：mm

呼び径	D	t	L	ℓ (参考)	Da (参考)	T1	T2 (参考)	PCD	n	da
50	63.0 ^{+0.4} ₀	5.8 ^{+0.9} ₀	180±10	54	155	16 ⁺⁴ ₀	14	120±1.5	8	19
75	90.0 ^{+0.6} ₀	8.2 ^{+1.3} ₀	220±11	65	185	18 ⁺⁴ ₀	17	150±1.5	8	19
100	125.0 ^{+0.8} ₀	11.4 ^{+1.8} ₀	320±20	80	210	18 ⁺⁴ ₀	25	175±1.5	8	19
150	180.0 ^{+1.1} ₀	16.4 ^{+2.5} ₀	340±15	100	280	19 ⁺⁴ ₀	29	240±1.5	8	23

- (備考) 1) Dは平均外径を示す。
 2) フランジの基本形状・寸法はJIS B 2220に規定する呼び圧力10Kフランジによる。
 3) フランジの材質はSUS304とする。
 4) 止水用ゴム輪の材質はSBRとする。

(仕様) 熱収縮チューブ(架橋ポリエチレン)被覆処理済み品。

品名	エスロハイパーJW 保護層付フランジ短管 (G形：グループ形)(JIS 10K)		図番	ECJW-18-02
作成日	2015.4.9	製図	積水化学工業株式会社	