

品名

エスロハイパーJW
PE挿し口付鋳鉄製フランジ短管
(FⅡ形：フラット形) (7.5K)

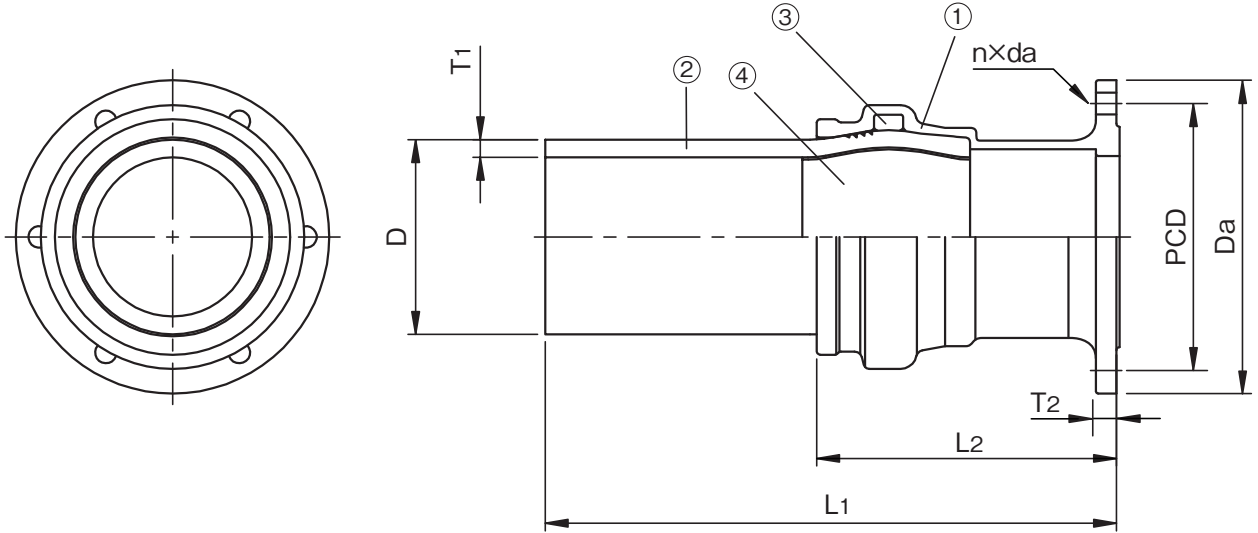

部品番号	名称	材質	備考
1	鋳鉄製フランジ	FCD450-10	
2	PE挿し口	PE100	
3	ゴム輪	SBR	
4	インナーコア	SUS304L	

単位：mm

呼び径	D	T1	L1	L2	Da (参考)	T2 (参考)	PCD	n	da	参考質量(kg/個)
□ 50	63	5.8	375±5	194.0	155	16	120±1.5	4	19	4.5
□ 75	90	8.2	400±5	216.0	211	21	168±1.5	4	19	10.0
□ 100	125	11.4	475±5	249.5	238	21	195±1.5	4	19	14.5
□ 150	180	16.4	545±5	293.5	290	22	247±1.5	6	19	25.0

(備考) 1) Dは平均外径を示す。

2) 呼び径50のフランジの基本形状・寸法はJCPA G 1037に規定する呼び圧力7.5KおよびJIS G 5527に規定する呼び圧力10Kのフランジ形ダクタイル鋳鉄異形管による。

3) 呼び径75、100、150のフランジの基本形状・寸法はJIS G 5527に規定する呼び圧力7.5Kのフランジ形ダクタイル鋳鉄異形管による。

4) フランジの塗装は内外面エポキシ樹脂粉体塗装とする。

5) □は、PTC G 32規格品。

品名	エスロハイパーJW PE挿し口付鋳鉄製フランジ短管 (FⅡ形：フラット形) (7.5K)		図番	SHJW08-36-04
作成日	2017.2.8	製図	積水化学工業株式会社	