

品名

クウチョウハイパーCH
EFスクレージョイント
(メネジソケット)

[20、25、50の場合]

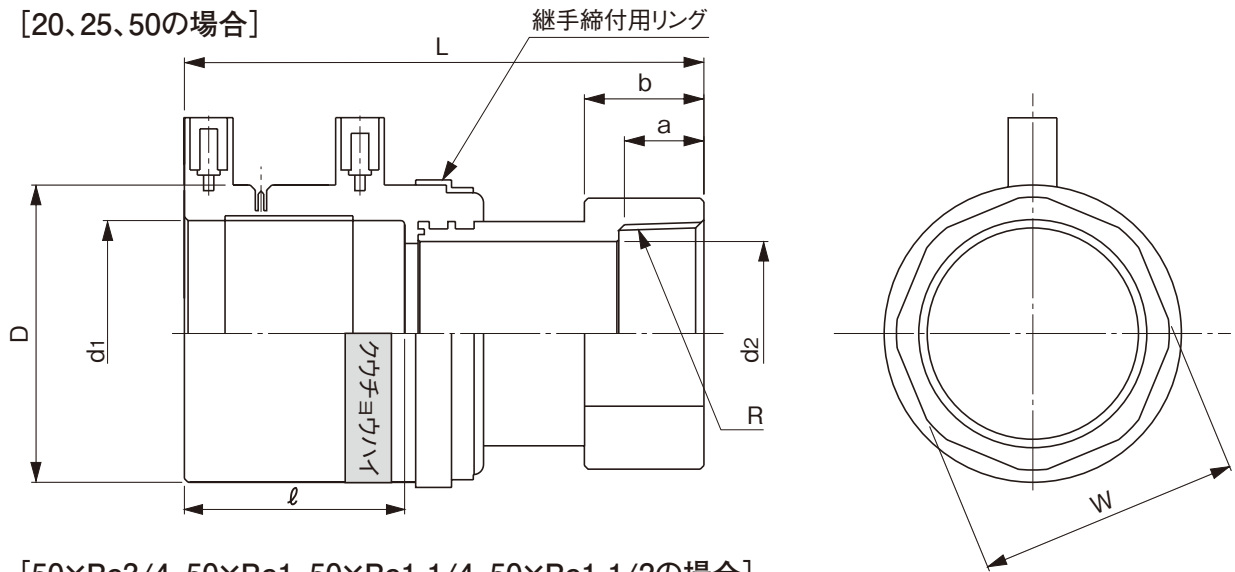

[50×Rc3/4、50×Rc1、50×Rc1 1/4、50×Rc1 1/2の場合]

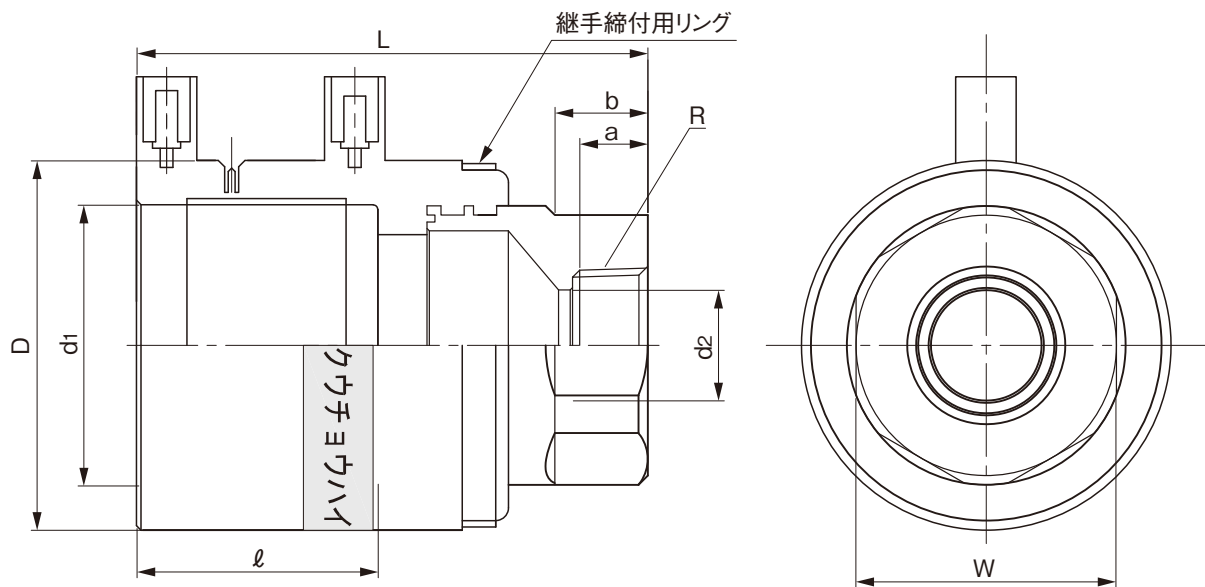

単位:mm

呼び径	D (参考)	d1	d2	L	ℓ (参考)	a (参考)	b (参考)	W	R	品番
20	40	27.35±0.15	19.40±0.10	97±5	40	16.3	20	6角-32	Rc 3/4	CEMS20
25	47	34.40±0.20	23.80±0.10	104±5	43	16.2	24	6角-41	Rc 1	CEMS25
50	79	60.50±0.20	49.25±0.10	139±5	52	22.8	32	8角-70	Rc 2	CEMS50
50×Rc 3/4	79	60.50±0.20	19.40±0.10	110±5	52	16.3	20	6角-56	Rc 3/4	CEMS504
50×Rc 1	79	60.50±0.20	23.80±0.10	110±5	52	16.2	20	6角-56	Rc 1	CEMS503
50×Rc 1 1/4	79	60.50±0.20	32.00±0.10	110±5	52	23.5	20	6角-56	Rc 1 1/4	CEMS502
50×Rc 1 1/2	79	60.50±0.20	38.00±0.10	110±5	52	23.5	20	6角-56	Rc 1 1/2	CEMS501

(備考) 1) d1は平均内径を示す。 2) 金具の材質はCAC 406(BC6)等とする。 3) 継手締付用リングの材質はSUS 304とする。

4) ネジ部はテーバーネジとする。

※エスロハイパーAW、JWはクウチョウハイパーCHと接続しないでください。

品名	クウチョウハイパーCH EFスクレージョイント (メネジソケット)		図番	KHCH-26
作成日	2021.10.4	製図	積水化学工業株式会社	