

品名

エスロハイパーAW  
EFスクリュージョイント  
(ユニオンソケット)

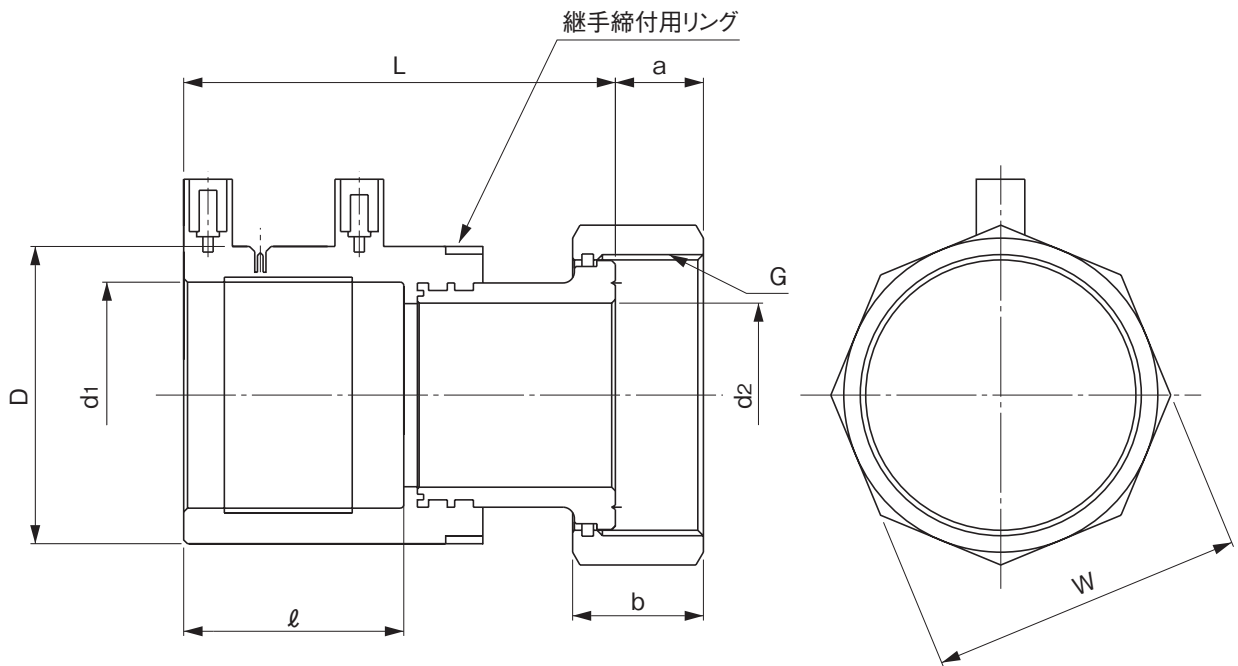

単位:mm

呼び径	D (参考)	d1	d2	L	l (参考)	a (参考)	b (参考)	W	G	品番
20	40	27.35±0.15	19.40±0.10	83±5	40	13.5	22	6角-38	G1	KEUS20K
25	47	34.40±0.20	23.80±0.10	88±5	43	13.0	24	6角-47	G1 1/4	KEUS25K
30	57	42.40±0.20	32.00±0.10	105±5	46	17.0	25.4	6角-56	G1 1/2	KEUS30K
40	64	48.40±0.20	38.00±0.10	107±5	46	21.5	29.5	8角-70	G2	KEUS40K
50	79	60.50±0.20	49.25±0.10	115±5	52	23.5	35	8角-83	G2 1/2	KEUS50K

- (備考) 1) d1は平均内径を示す。  
2) 金具の材質はCAC 406(BC6)等とする。  
3) ガasketの材質はEPDMとする。  
4) 継手締付用リングの材質はSUS 304とする。  
5) ネジ部は平行ネジとする。

品名	エスロハイパーAW EFスクリュージョイント (ユニオンソケット)		図番	SHAW-27
作成日	2022.12.22	製図	積水化学工業株式会社	