

品名 ADスリムハイワ-標準タイプ 100A1方向(差し)  
100-65 <VH6S>

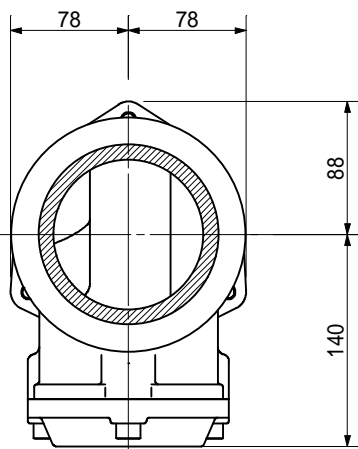

支持金具取付部: 146.8  
(SJKH100)

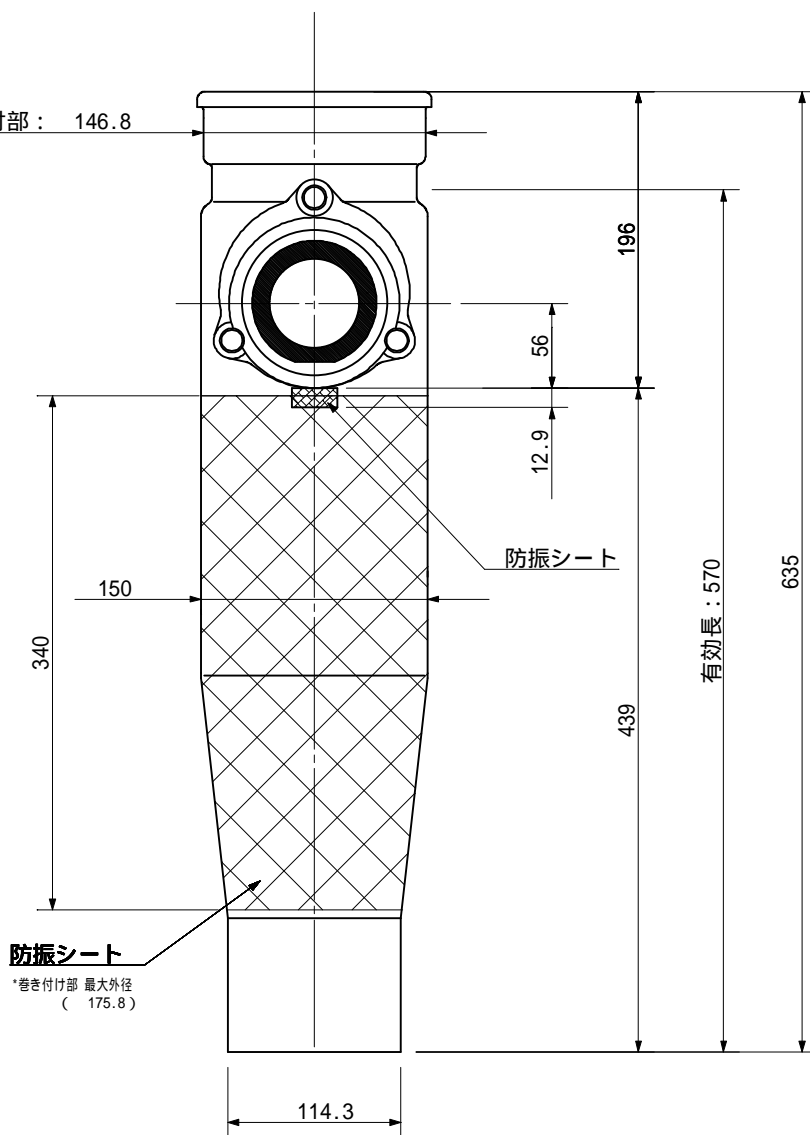

品名	ADスリムハイワ-標準タイプ 100A1方向(差し) 100-65 <VH6S>		図番	VH6S_防振シート(L=340)	
製 図	積水化学工業 株式会社	年 月 日	2006.04	承認 印	